

## Waterloo Nightstand

MODEL #109183

MADE IN USA

*Thank you for purchasing this product.*

**THIS INSTRUCTION BOOKLET  
CONTAINS IMPORTANT SAFETY  
INFORMATION. PLEASE READ  
AND KEEP FOR FUTURE  
REFERENCE.**

Lot Number: \_\_\_\_\_

Date Purchased: \_\_\_\_\_



**DO NOT RETURN YOUR UNIT  
TO THE STORE**

CONTACT US FIRST

For FAST, FRIENDLY and EFFICIENT service call:

**Toll Free: 1-855-837-2569**

(8:00am-5pm Monday-Friday EST)

United States and Canada (except holidays)

**[www.homestarna.com](http://www.homestarna.com)**

Most replacement parts ship from our facility in two  
to three business days.

# Homestar

## INSTRUCCIONES DE ENSAMBLADO

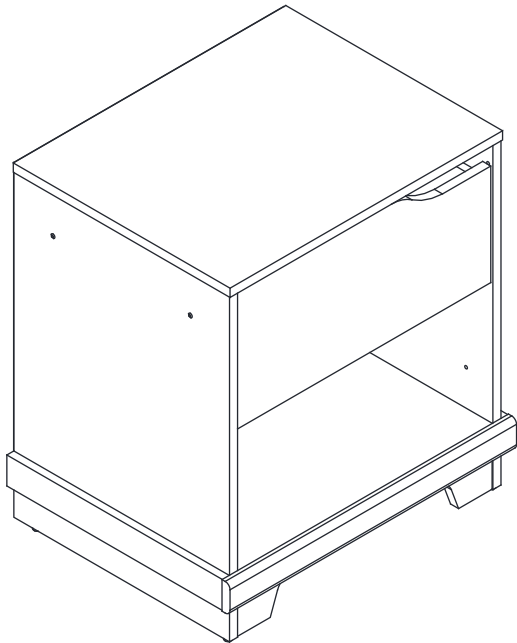

## Mesilla de Noche Waterloo

MODELO #109183  
Fabricado en EE.UU.

**ESTE FOLLETO DE  
INSTRUCCIONES CONTIENE  
INFORMACIÓN DE SEGURIDAD  
IMPORTANTE. SÍRVASE LEER-  
LO Y GUARDARLO PARA CON-  
SULTARLO EN EL FUTURO.**

Lote número: \_\_\_\_\_

Fecha de compra: \_\_\_\_\_



**NO DEVUELVA LA UNIDAD A LA TIENDA  
COMUNÍQUESE PRIMERO CON NOSOTROS**

Para OBTENER SERVICIO RÁPIDO, ATENTO y EFICIENTE,  
llame a:

**Línea gratuita: 1-855-837-2569**

(De lunes a viernes, de 8:00 a.m. a 5:00 p.m.,  
hora del este)

Estados Unidos y Canadá (salvo en días feriados)

[www.homestarltd.com](http://www.homestarltd.com)

*Expedimos casi todas las piezas de repuesto de nuestra planta  
en dos o tres días hábiles.*

**HOMESTAR NORTH AMERICA**  
607 Meacham Road, Statesville, NC 28677

# Homestar

## INSTRUCTIONS D'ASSEMBLAGE

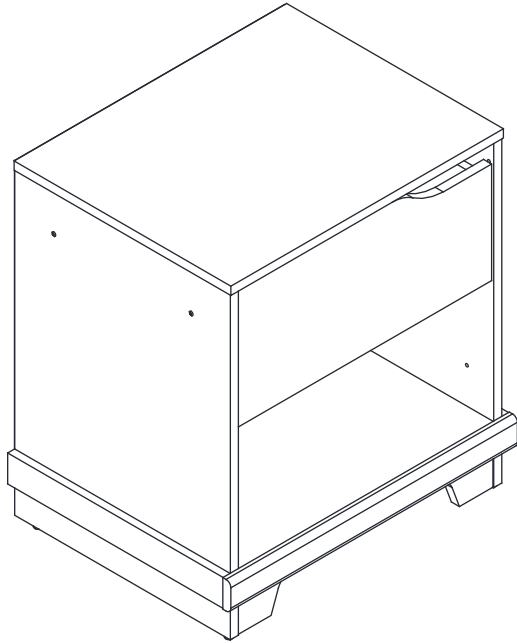

### Table de nuit Waterloo

**MODÈLE N° 109183**  
FABRIQUÉ AUX ÉTATS-UNIS

*Merci d'avoir acheté ce produit.*

**CE LIVRET D'INSTRUCTIONS  
CONTIENT D'IMPORTANTES  
CONSIGNES DE SÉCURITÉ.  
VEUILLEZ LE LIRE ET LE  
CONSERVER POUR DES  
BESOINS FUTURS.**

Numéro du lot: \_\_\_\_\_

Date d'achat: \_\_\_\_\_



**NE PAS RETOURNER VOTRE UNITÉ  
AU MAGASIN**

VEUILLEZ D'ABORD NOUS CONTACTER

Pour un service RAPIDE, AMICAL et EFICACE,  
veuillez appeler:

**Sans frais : 1-855-837-2569**

(de 8 h 00 à 17 h du lundi au vendredi HNE)

États-Unis et Canada (sauf les jours fériés)

**[www.homestarna.com](http://www.homestarna.com)**

La plupart des pièces de rechange sont expédiées  
depuis notre usine en deux à trois jours ouvrables.

**HOMESTAR NORTH AMERICA**  
607 Meacham Road, Statesville, NC 28677

## INCORRECT INCORRECTO

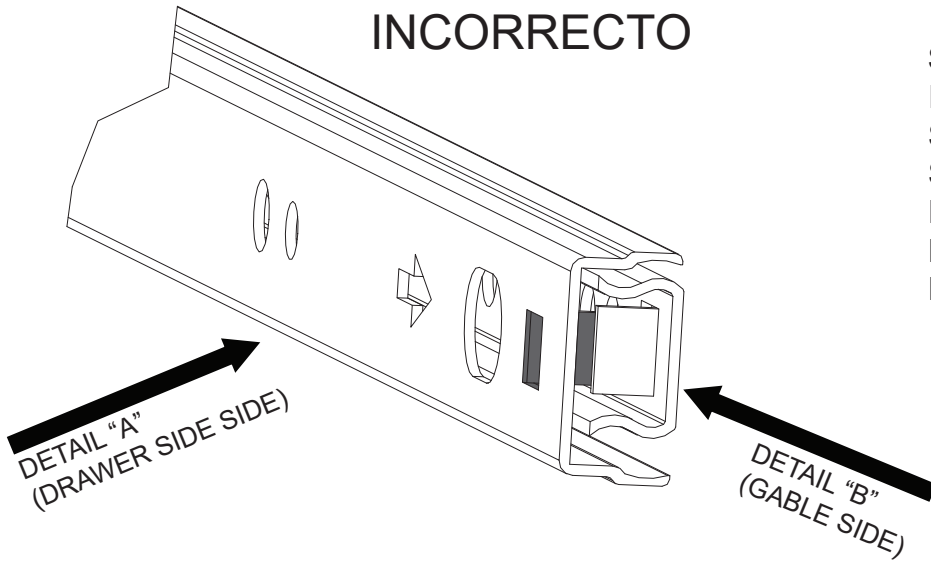

### **ATTENTION:** **CHECK DRAWER SLIDES FIRST**

SLIDE STOP MAY HAVE SHIFTED FROM ITS CORRECT POSITION DURING TRANSIT. THE "STOP" (DARK) FOR DETAIL "A" SHOULD BE IN FRONT OF THE "STOP" FOR DETAIL "B". TO FIX, PUSH DOWN ON DETAIL "B" TO MOVE STOP BEHIND DETAIL "A"

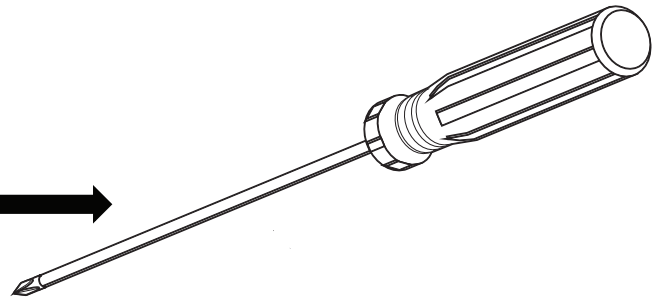
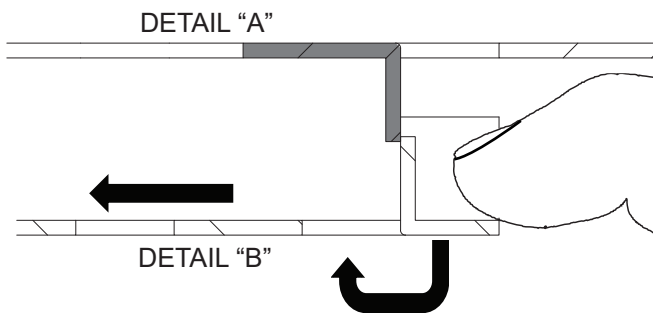

## CORRECT CORRECTO

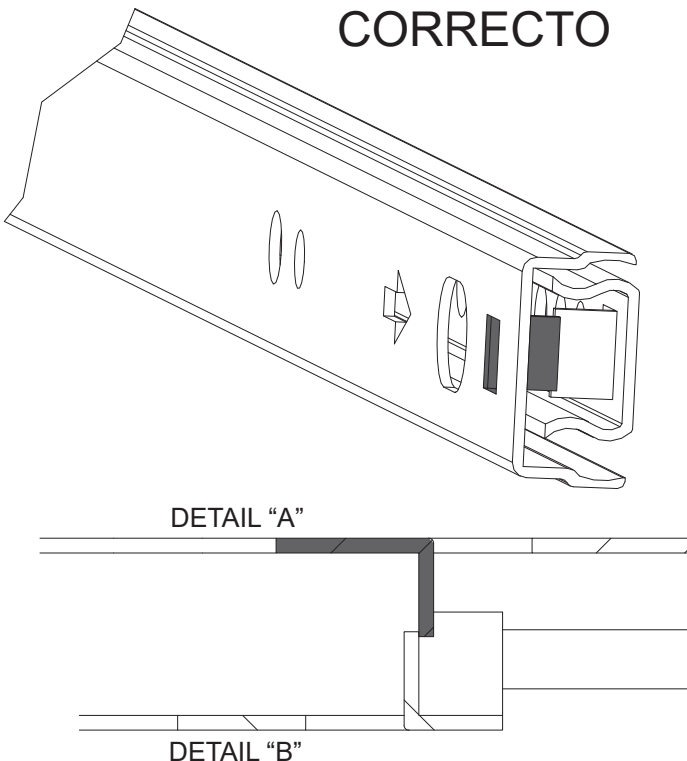

### **PRECAUCIÓN:**

COMPROBAR LOS RIELES DE LA GAVETA PRIMERO EL TOPE DE CORREDERA PUEDE HABER CAMBIADO DE SU POSICIÓN CORRECTA DURANTE EL TRÁNSITO.

EL "STOP" (OSCURO) EN EL DETALLE "A" DEBE ESTAR AL FRENTE DE EL "STOP" PARA EL DETALLE "B". PARA FIJAR EMPUJE HACIA ABAJO EN EL DETALLE "B" PARA MOVER DETRÁS DE EL DETALLE "A".

### **ATTENTION:**

VERIFIER LES RAILS DU TIROIR PREMIEREMENT LES TOPS COULISSANTS PEUVENT AVOIR CHANGÉ LA POSITION DURANT LE TRANSIT ..

LA "STOP" (FONCÉ) EN DETAIL "A" DOIT ETRE AVANT LA "STOP" EN DETAIL "B". POUR RÉGLER APPUYEZ EN DETAIL "B" ET ARRÊTEZ EN ARRIÈRE DU DETAIL "A".

## **NOTE!**

- It is recommended that two people assemble this item.
- Assembly should be done in a dry location on a flat, level surface.
- Note the arrow direction on each panel when assembling the case.

Our easy-to-assemble furniture is easy to put together. Just follow these step-by-step instructions carefully, and you will have furniture that is both attractive and functional.

## **Here's How:**

**READ THE INSTRUCTIONS.** Before you begin assembly, read the instructions carefully. We suggest starting with the subassembly of the parts before beginning the main assembly.

**IDENTIFY THE PIECES AND HARDWARE.** First, lay all the parts and hardware out on the floor surface as you see them in the Parts List. This will help you locate the right item when you need it. If any parts are missing or defective please contact our customer service.

**NOTE: SOME PARTS MAY NOT BE IDENTIFIED WITH LABELS.**

If you have any questions about your new furniture, just call 1-855-837-2569 between 8:00am - 5:00 pm, Monday through Friday (Eastern Time). Holiday weekends will not be staffed. Have the part number handy when you call.

If you feel the item is defective beyond resolution with part replacements, please return this product with your receipt to the place of purchase. Photos and additional information may be requested to validate claim.

## **Furniture Care**

To remove part labels, gently rub a soft cloth moistened with a mild household cleanser (Windex or Pledge) over the part label. Then lift a corner of the label and pull firmly but smoothly until the label comes off. Dust as needed with a clean, lint-free absorbent cloth. Spray furniture polish may be used when cleaning. Scratches and nicks can be touched up with a furniture touch-up stick, shoe polish, or a crayon.

## ¡AVISO!

- Se recomienda que dos personas ensamblen este artículo.
- El ensamblaje debe hacerse en un lugar seco sobre una superficie plana y nivelada.
- Tenga en cuenta la dirección de la flecha en cada panel al ensamblar la caja.

Nuestros muebles de fácil montaje son fáciles de armar. Sólo tienes que seguir estos paso a paso las instrucciones con cuidado, y usted tendrá el mobiliario que es a la vez atractivo y funcional.

## He aquí cómo:

**LEA LAS INSTRUCCIONES.** Antes de comenzar el montaje, lea cuidadosamente las instrucciones. Sugerimos comenzar con el subconjunto de las partes antes de comenzar el ensamblaje principal.

**IDENTIFICAR LAS PIEZAS Y EQUIPOS.** En primer lugar, poner todas las piezas y herrajes a cabo en la superficie del suelo como los ves en la Lista de piezas. Esto le ayudará a localizar el artículo correcto cuando usted lo necesite. Si falta alguna pieza o defectuoso por favor póngase en contacto con nuestro servicio al cliente.

**NOTA: ALGUNAS PARTES NO PUEDEN SER IDENTIFICADOS CON ETIQUETAS.**

Si usted tiene alguna pregunta sobre sus muebles nuevos, simplemente llame a 1-855-837-2569 entre las 8:00 am - 5:00 pm, de lunes a viernes (hora del este). No serán atendidos los fines de semana festivos. Tenga el número de pieza a mano cuando llame.

Si usted siente que el artículo esta defectuoso mas allá de la resolución con un reemplazo de piezas, por favor devuelva este producto con su recibo al lugar de compra. Fotos e información adicional pueden ser solicitados para validar reclamación.

## Cuidado de Muebles

Para quitar las etiquetas de piezas, frote suavemente con un paño suave humedecido con un limpiador doméstico suave (Windex o Pledge) sobre la etiqueta de la parte. A continuación, levante una esquina de la etiqueta y tire con firmeza pero con suavidad hasta que la etiqueta se desprenda. El polvo, según sea necesario con un paño absorbente limpio y sin pelusa. Aerosol pulidor de muebles puede ser utilizado durante la limpieza. Los arañazos y rasguños pueden retocarse con un lápiz de retoque para muebles, betún de zapatos, o un lápiz de color.

## REMARQUE !

- Il est recommandé que deux personnes assemblent cet article.
- L'assemblage devrait être effectué dans un endroit sec, sur une surface plane.
- Prenez note du sens de la flèche sur chaque panneau lors de l'assemblage de la boîte.

Notre meuble facile à monter est facilement assemblable. Il suffit de suivre ces instructions attentivement étape par étape, et vous aurez des meubles qui sont à la fois attrayants et fonctionnels.

## Voici comment:

**LIRE LES INSTRUCTIONS.** Avant de commencer l'assemblage, lisez attentivement les instructions. Nous suggérons de commencer par le sous-ensemble des parties avant de commencer l'assemblage principal.

**IDENTIFIER LES PIÈCES ET ACCESSOIRES.** Tout d'abord, disposez toutes les pièces et le matériel sur la surface du sol comme vous les voyez dans la liste des pièces. Cela vous aidera à localiser l'article nécessaire lorsque vous en avez besoin. Si des pièces sont manquantes ou défectueuses, veuillez contacter notre service à la clientèle.

**REMARQUE : CERTAINES PIÈCES PEUVENT NE PAS ÊTRE IDENTIFIÉES AVEC DES ÉTIQUETTES.**

Si vous avez des questions au sujet de votre nouveau meuble, veuillez appeler le 1-855-837-2569 entre 08 h 00 et 17 h 00, du lundi au vendredi (heure de l'Est). Le service ne sera pas assuré durant les weekends de vacances. Assurez-vous d'avoir le numéro de la pièce à portée de main lorsque vous appelez.

Si vous sentez que le produit est défectueux au-delà d'une résolution par le biais d'un remplacement de pièces, veuillez retourner ce produit avec votre reçu au lieu d'achat. Des photos et des informations supplémentaires peuvent être demandées afin de valider la réclamation.

## Entretien de votre meuble

Pour retirer les étiquettes collées sur les diverses pièces, frottez légèrement à l'aide d'un chiffon doux imbibé d'un détergent ménager non agressif (Windex ou Pledge) sur l'étiquette de la pièce en question. Ensuite, soulevez un coin de l'étiquette puis tirez dessus fermement mais doucement jusqu'à ce que l'étiquette se décolle. Dépoussiérez au besoin à l'aide d'un chiffon propre absorbant non pelucheux. Un poli à meubles en aérosol peut être utilisé lors du nettoyage. Les rayures et les entailles peuvent être retouchées à l'aide d'un bâtonnet à retouche, du cirage à chaussures ou un crayon.

# PARTS LIST / LISTA DE PARTES / LISTE DES PIÈCES

## Panels / Paneles / Panneaux

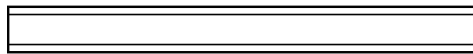
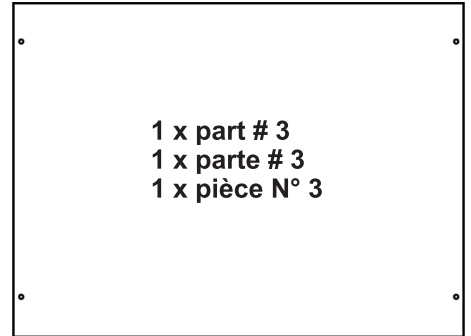
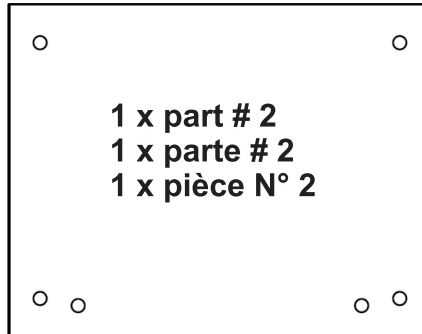
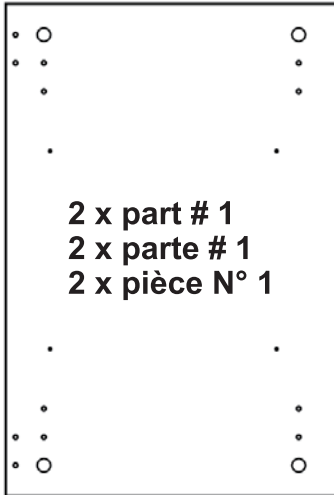

1 x part # 5  
1 x parte # 5  
1 x pièce N° 5

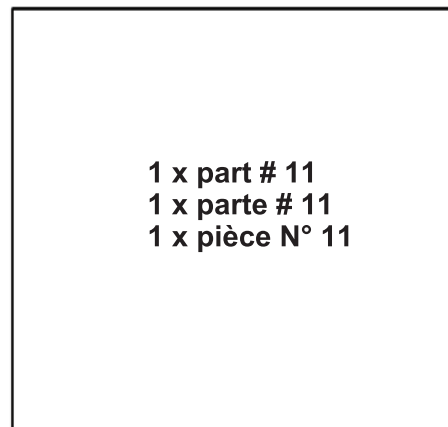
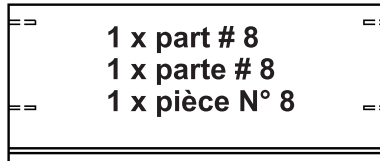
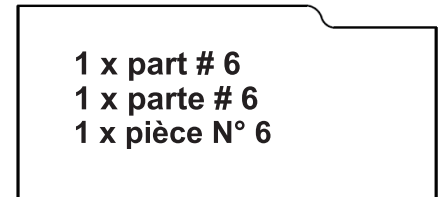

2 x part # 10  
2 x parte # 10  
2 x pièce N° 10





# **PARTS LIST / LISTA DE PARTES / LISTE DES PIÈCES**

## **Hardware Kit / Juego de Herrajes / Kit matériel**



**2 x screws / tornillos / vis (H1)**



**10 x cams locks / cerraduras de leva / serrures (H2)**



**14 x metal dowels / pasadores metálicos / chevilles métalliques (H3)**



**4 x cams locks / cerraduras de leva / serrures (H4)**



**4 dowels / clavijas de madera / chevilles en bois (H5)**



**4 x compression dowel / clavija de compression / goujon de compression (H6)**

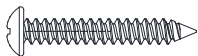

**4 x screws / tornillos / vis (H7)**



**18 x nails / clavos de acabado / clous de finition (H8)**



**4 x hole cover / tapones / bouchons pour les trous (H9)**

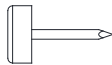

**4 x tack glides / tachuela deslizamientos / tack patins (H10)**



**2 x slides / correderas para gavetas / glissières de tiroirs (H11)**



**4 x screws / tornillos / vis (H12)**

## **NOTE!**

Assembling furniture can sometimes feel like an overwhelming task. However take your time and follow the directions and this process can be easy, rewarding and fun.

This 1 drawer night stand should take an average an hour to build.

## **¡AVISO!**

Armar muebles pvede parecer una tarea abrumadora. Sin embargo, tómese su tiempo y siga las instrucciones y este proceso será sencillo, gratificante y divertido.

Armar esta mesa de noche de 1 cajón le tomará una hora aproximadamente.

## **REMARQUE!**

Assembler des meubles peut sembler parfois être une tâche difficile. Cependant, si vous prenez votre temps et que vous suivez bien les instructions, ce processus peut devenir facile, amusant et gratifiant.

Cette table de chevet d'un tiroir devrait prendre en moyenne une heure à construire.

1

Lay out both part #1's on the floor  
Both are the exact same panel.  
See the placement below both having the finished edges facing outward. One panel will become the left case side and one will become the right.

Coloque las dos piezas #1 en el suelo  
Ambas son el mismo panel exacto.  
Observe que la colocación por debajo de ambas tengan los bordes acabados hacia afuera. Un panel se convertirá en la parte lateral de la caja izquierda y otro se convertirá en la derecha.

Déposez les deux pièces no 1 sur le plancher  
Les deux sont le même panneau.  
Consultez le positionnement ci-dessus, les deux ayant les bords finis orientés vers l'extérieur. Un panneau deviendra le côté gauche du boîtier et l'autre, le côté droit.

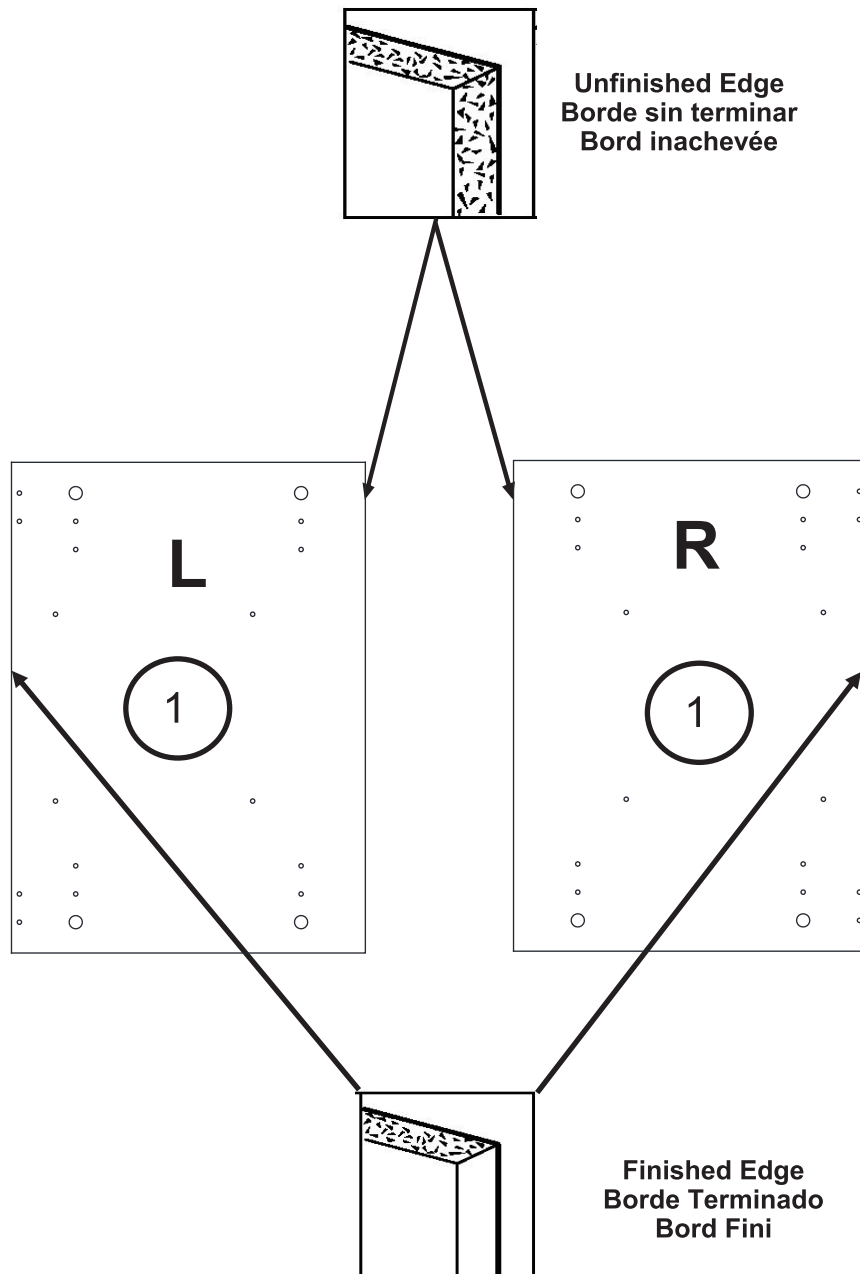

# 2

**Tools Required (not included) :**  
**Herramientas necesarias (No incluido) :**  
**Outils nécessaires (Non inclus) :**



**Hammer**  
**Martillo**  
**Marteau**



**Phillips screwdriver**  
**Desarmador en cruz**  
**Tournevis Philips**

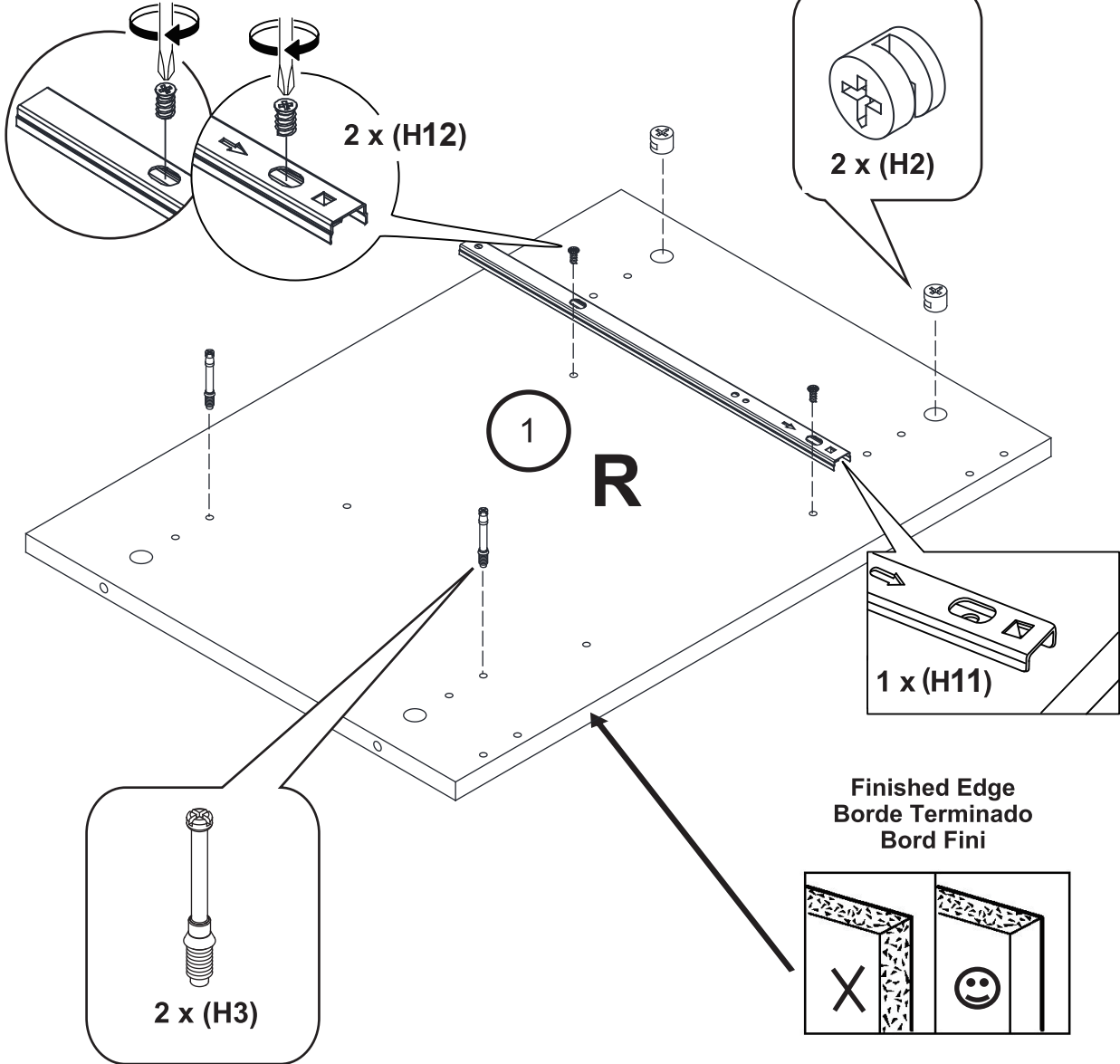
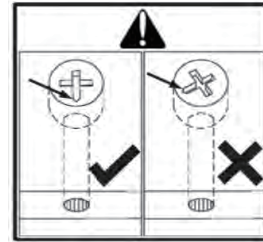

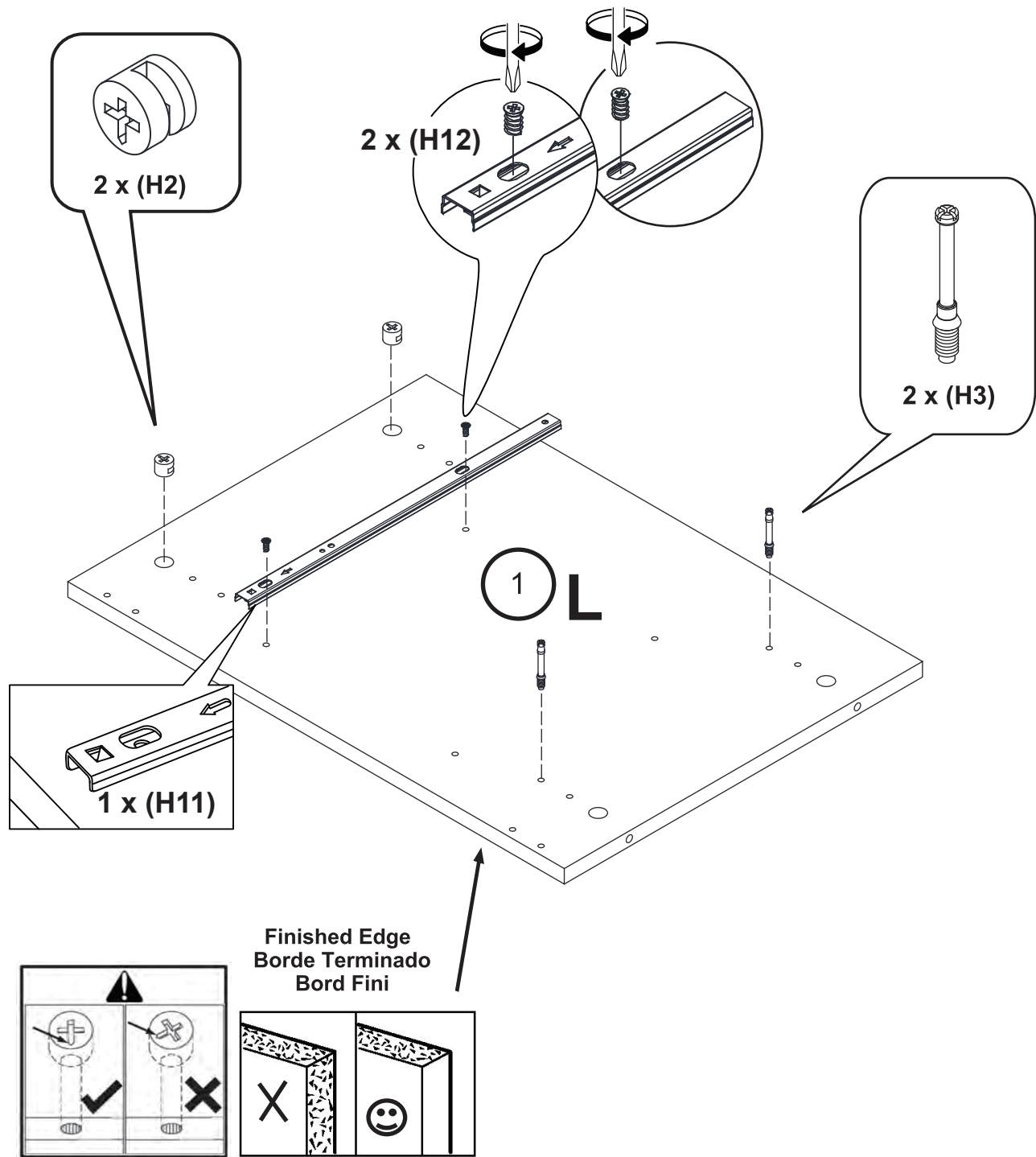

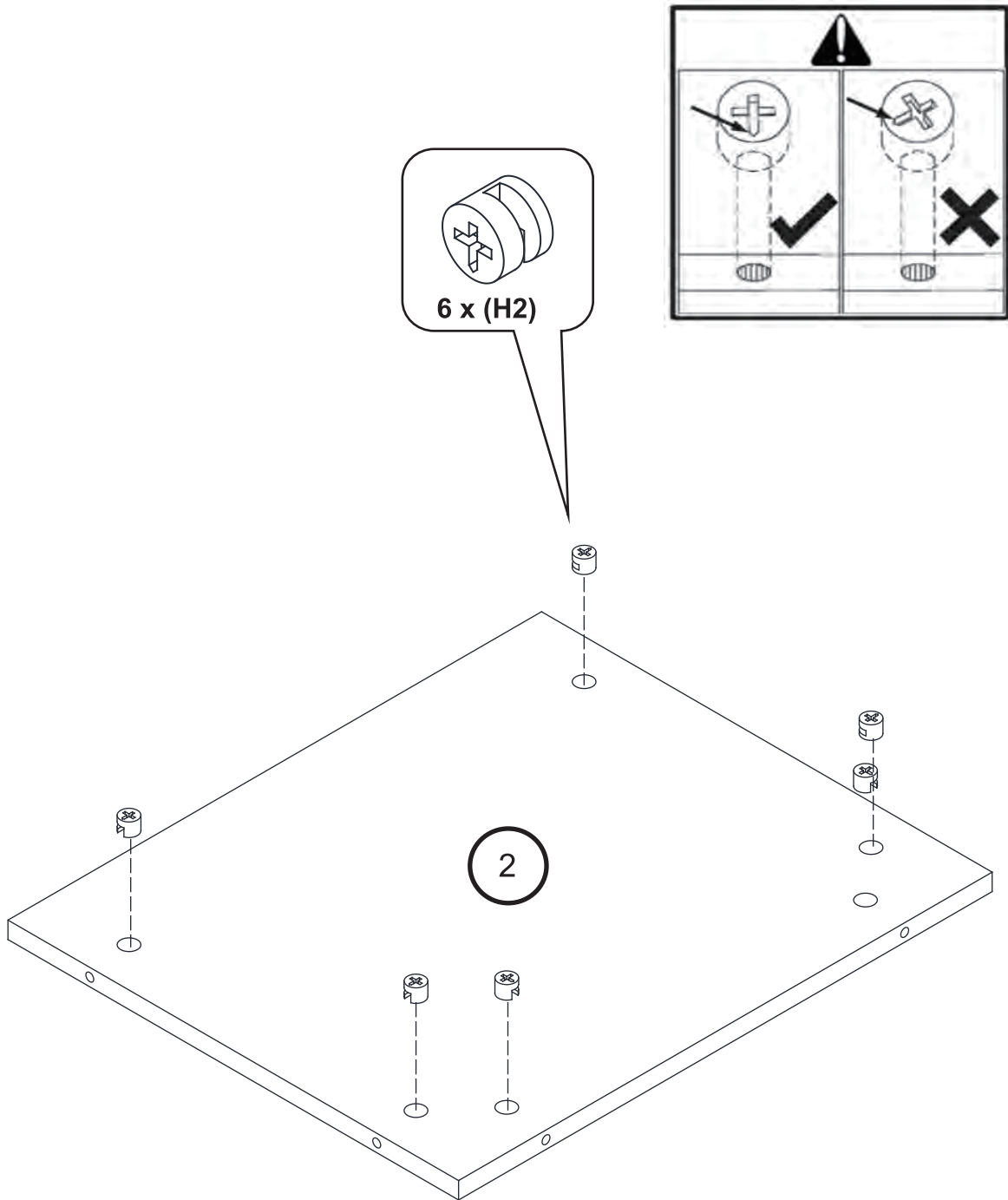

5

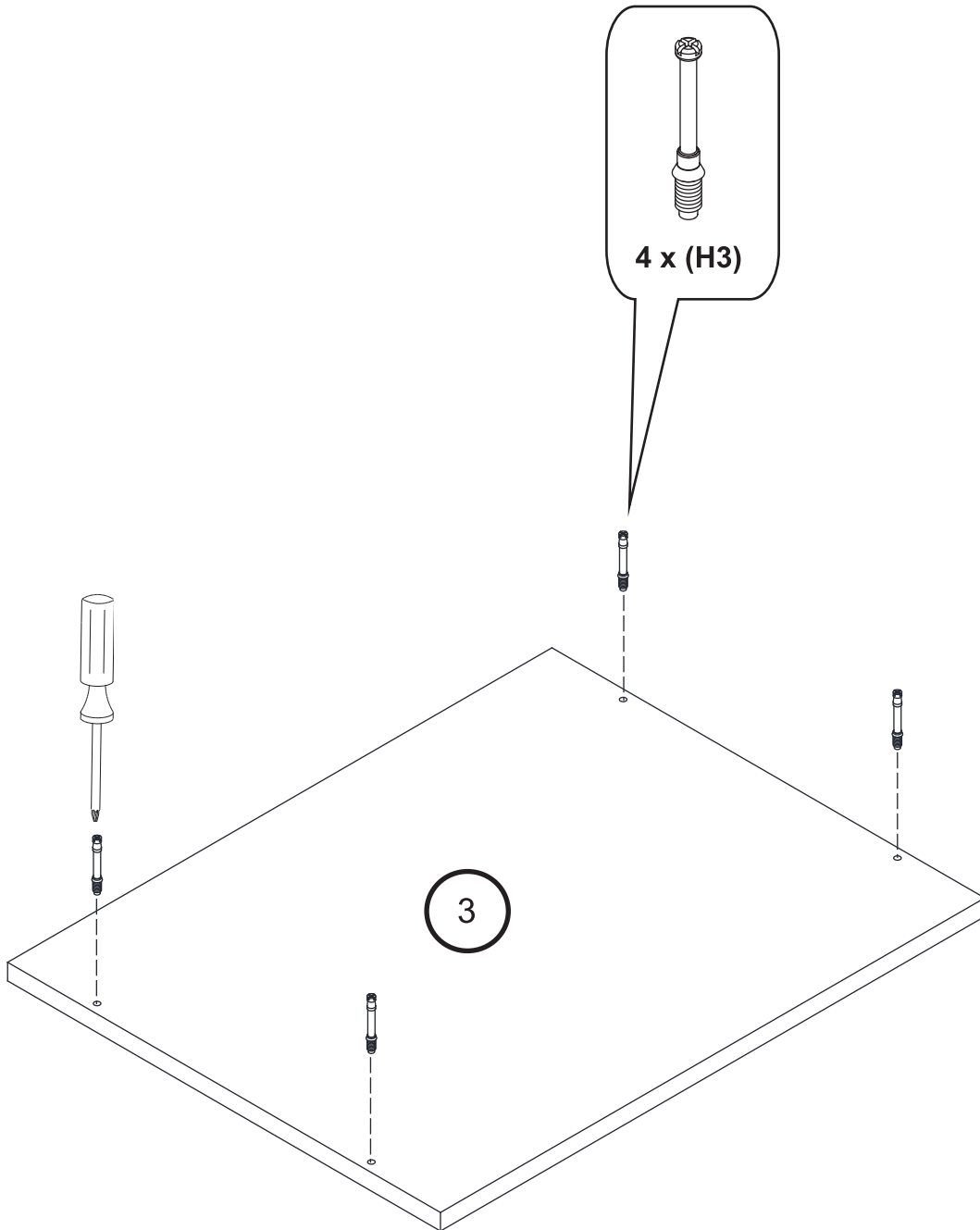

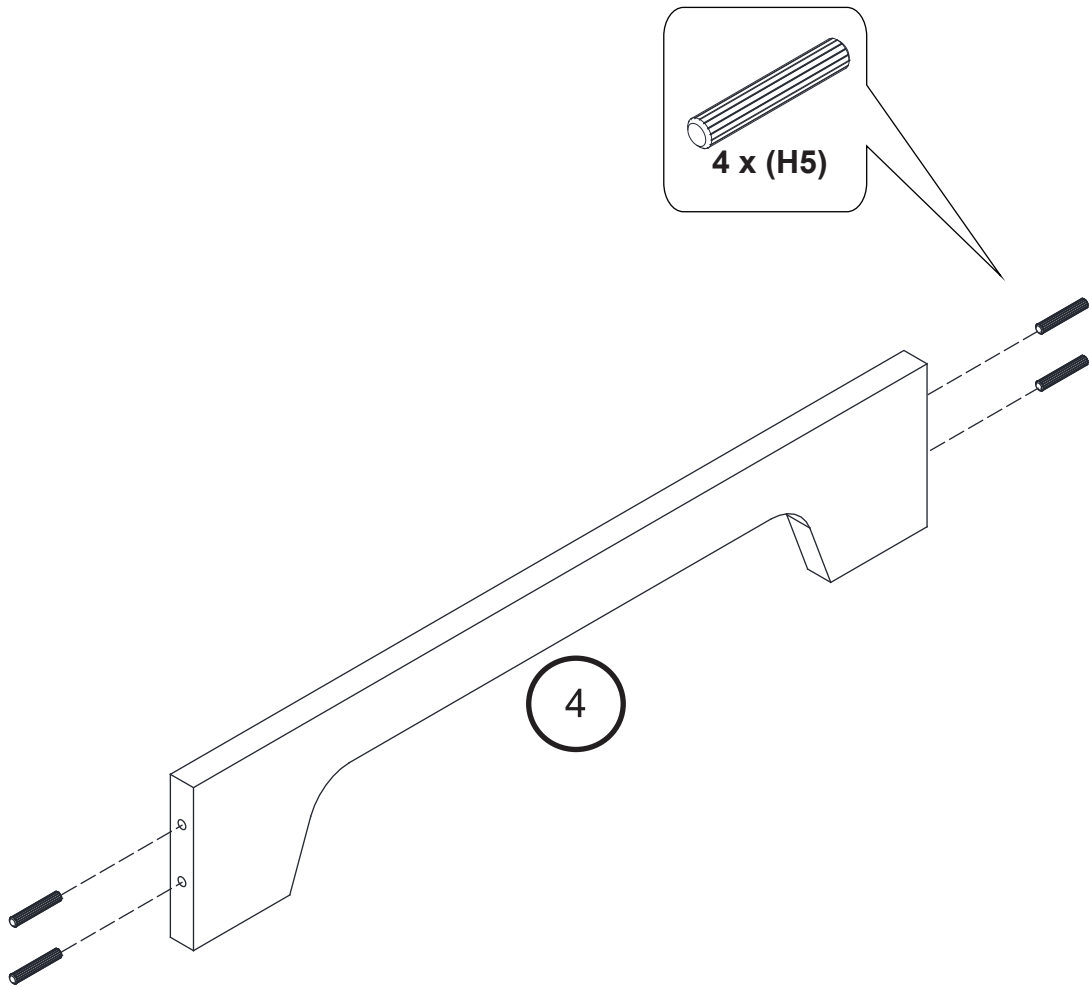



7

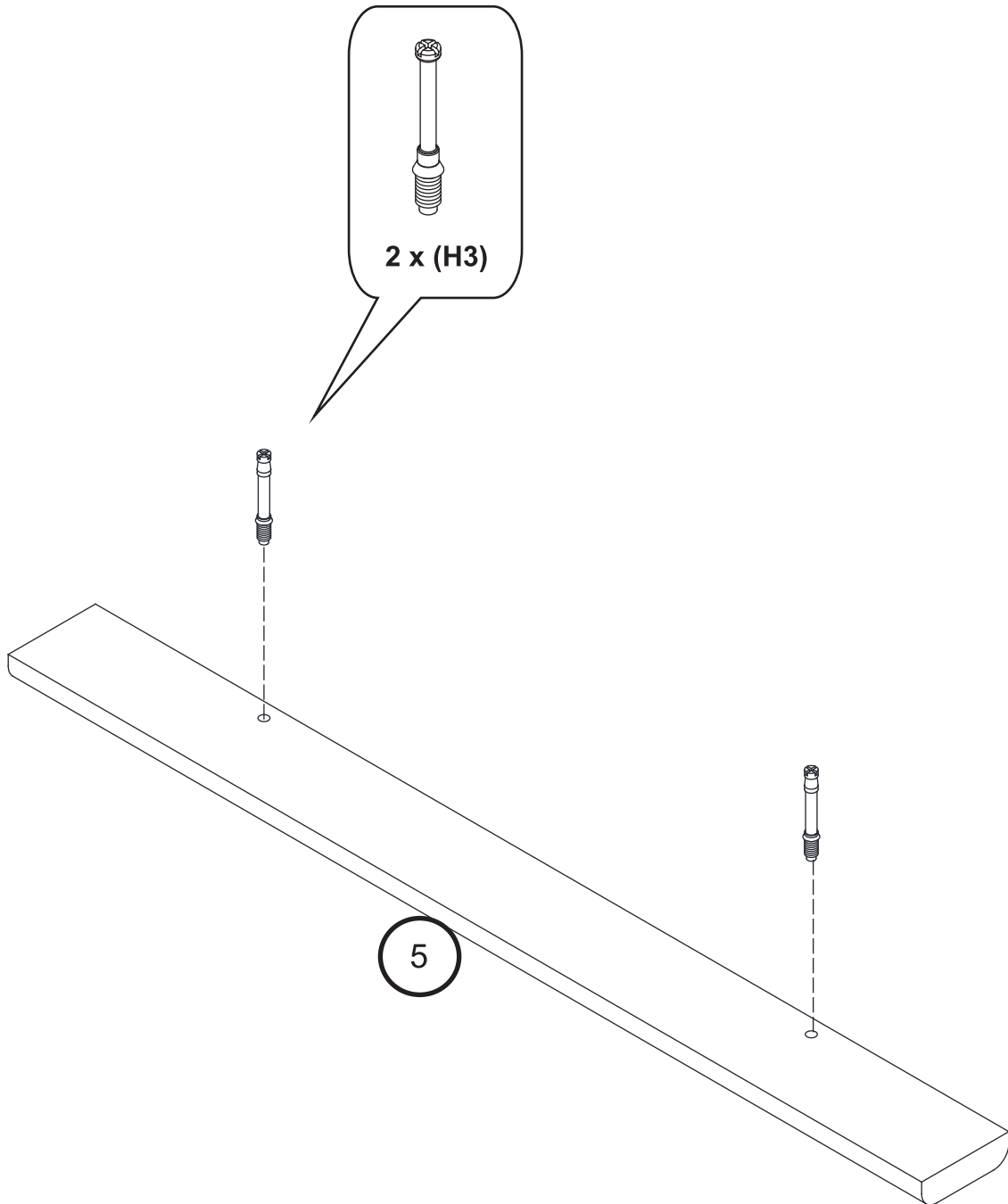

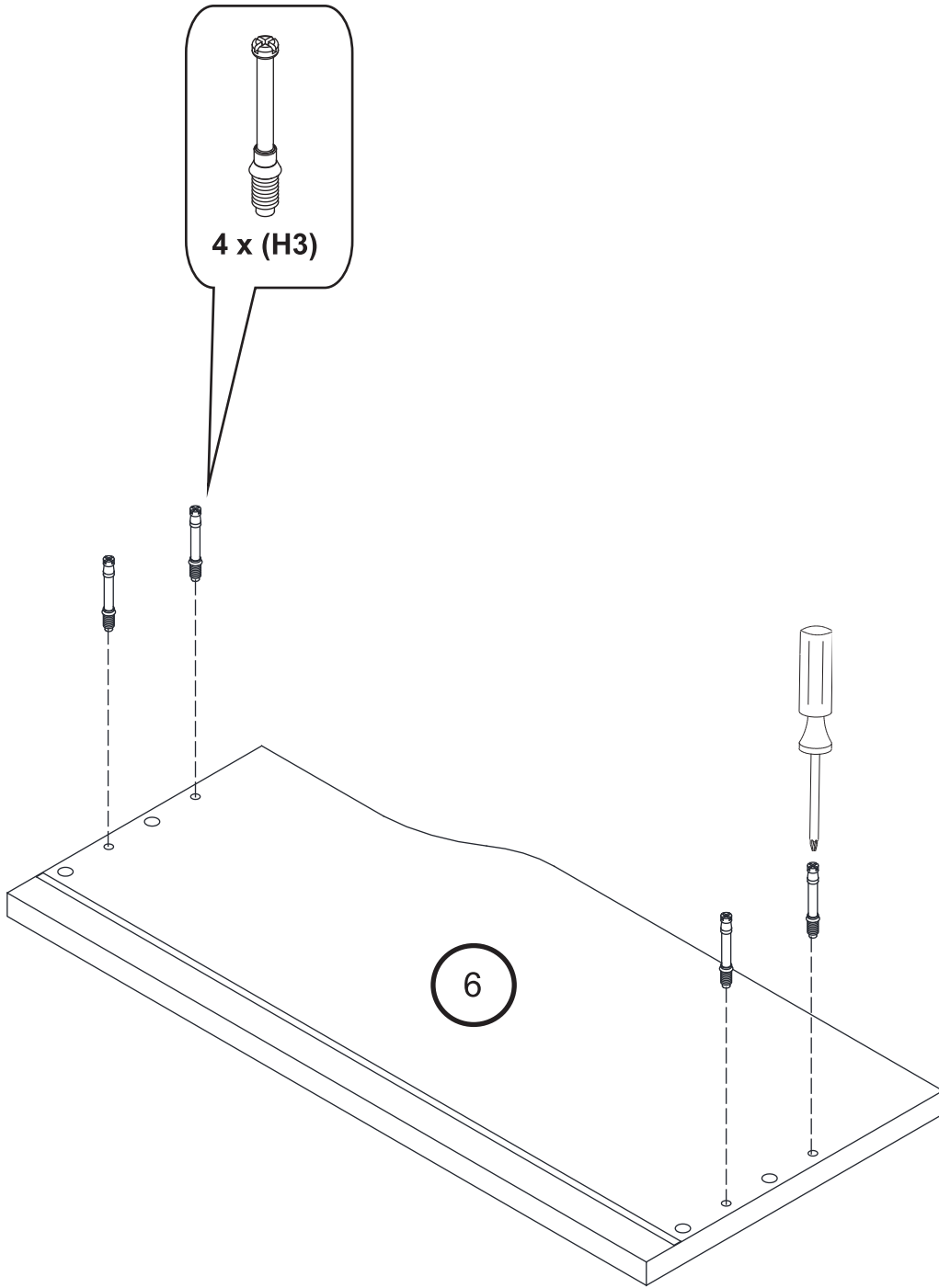

Insert 2 x H4 on the other side of the board

Inserte 2 x H4 en el otro lado de la tabla

Insérez deux H4 de l'autre côté du panneau

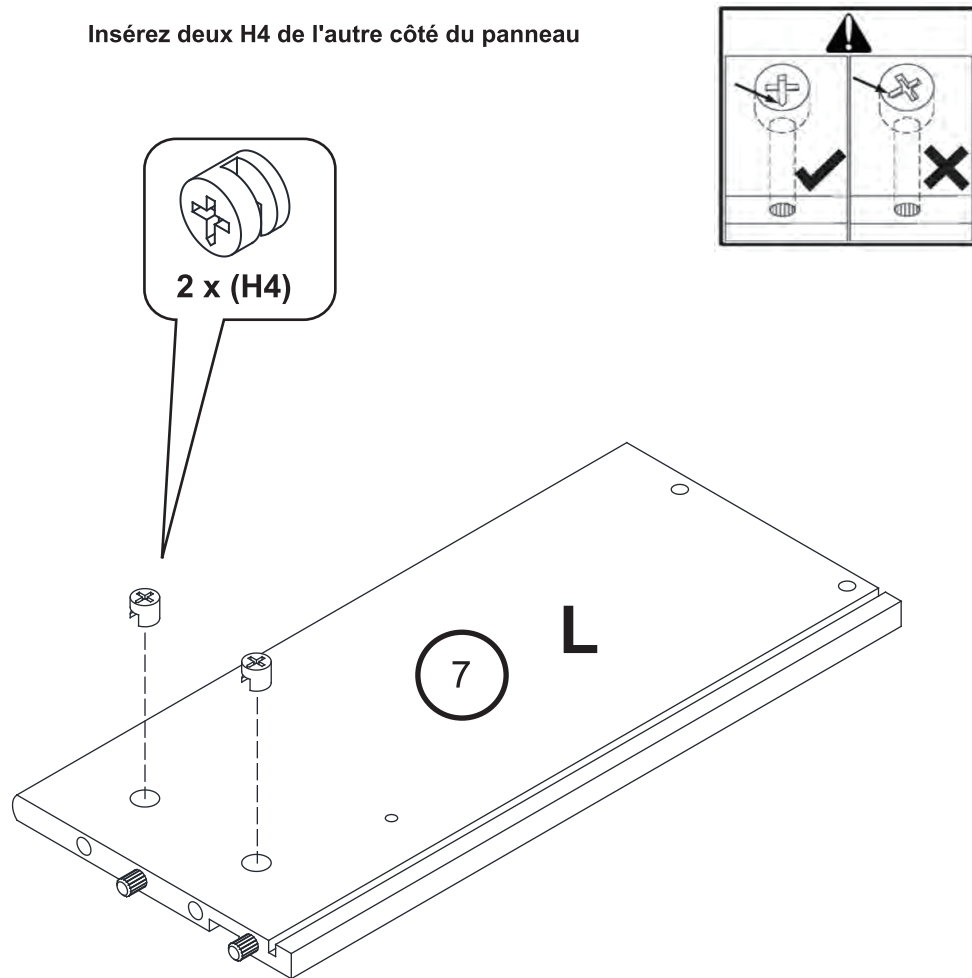

Insert 2 x H4 on the other side of the board

Inserte 2 x H4 en el otro lado de la tabla

Insérez deux H4 de l'autre côté du panneau

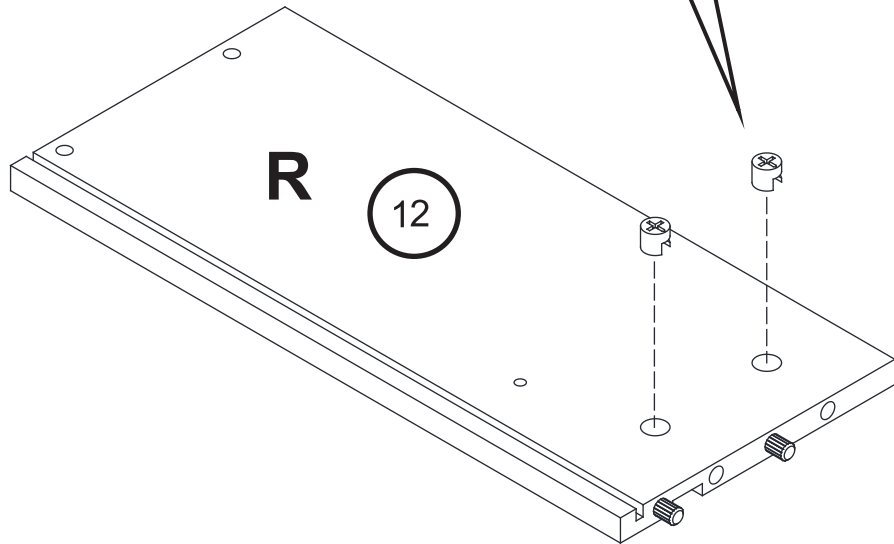
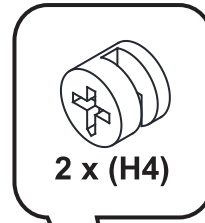
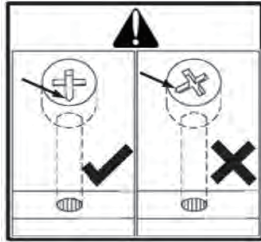

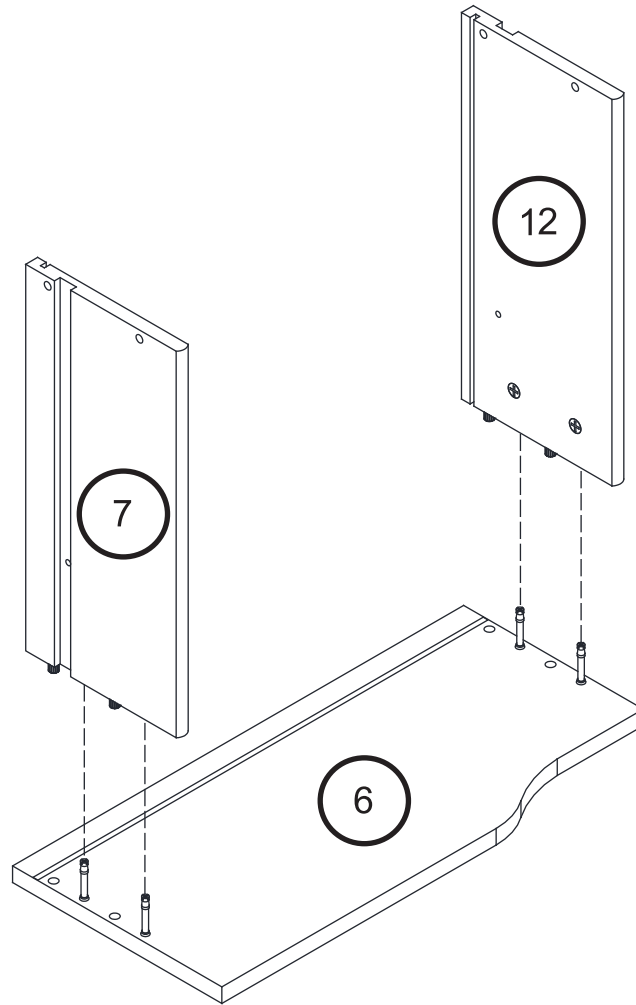

**Lock metal cams before going to the next step.**

**Fije las levas de metal antes de ir al siguiente paso.**

**Veillez verrouiller les cames métalliques avant de passer à l'étape suivante.**

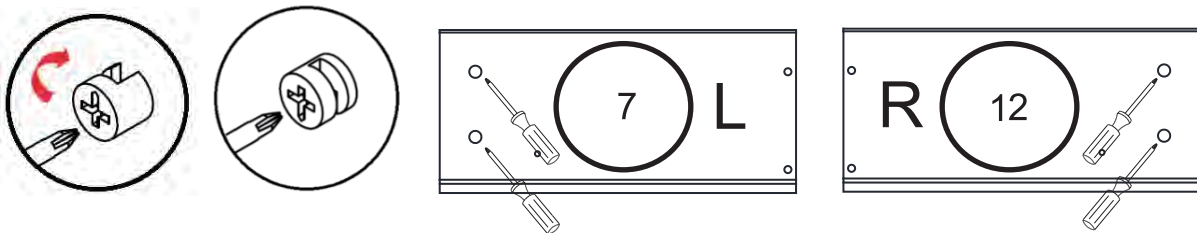

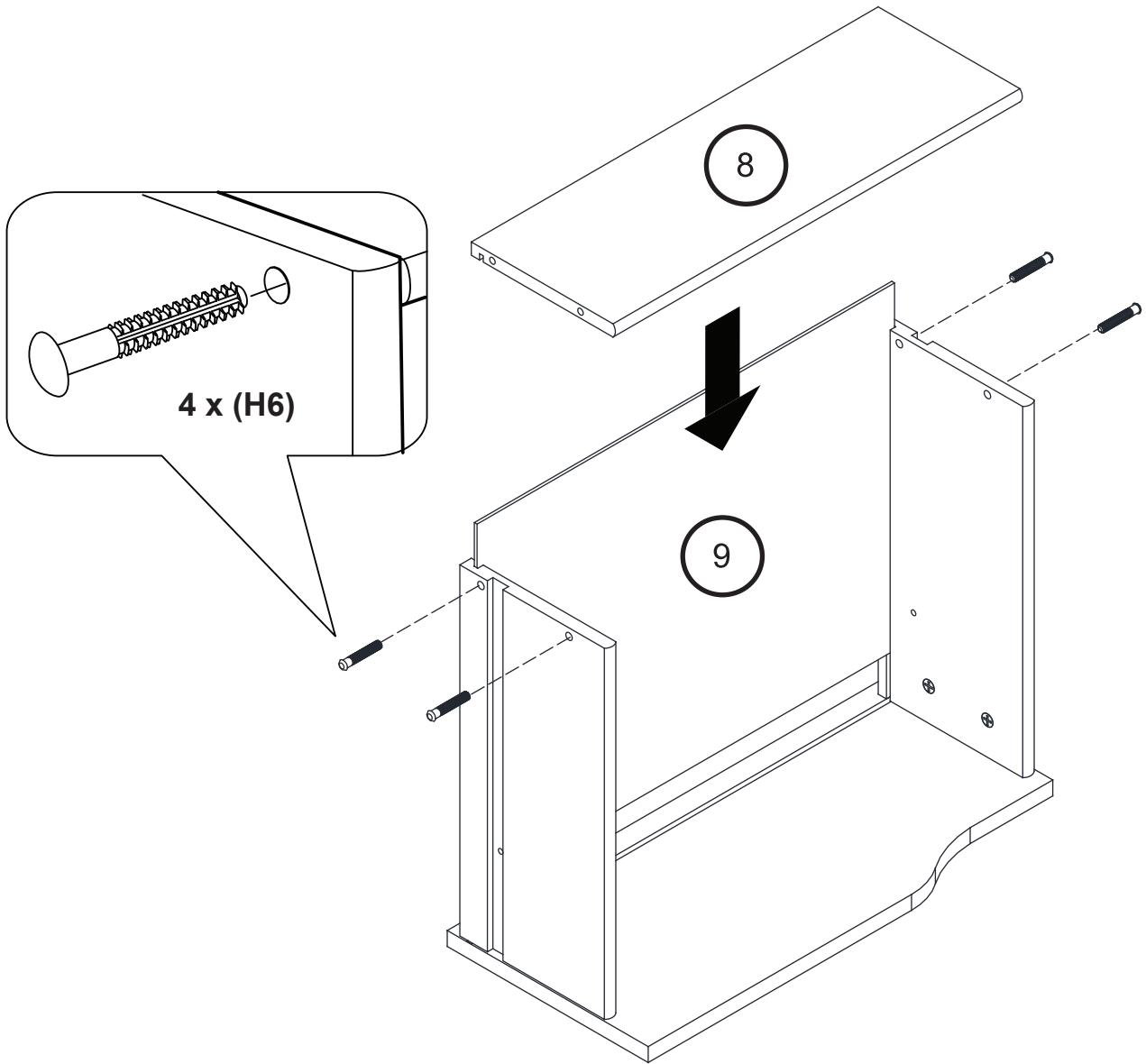

Finished Edge  
Borde Terminado  
Bord Fini

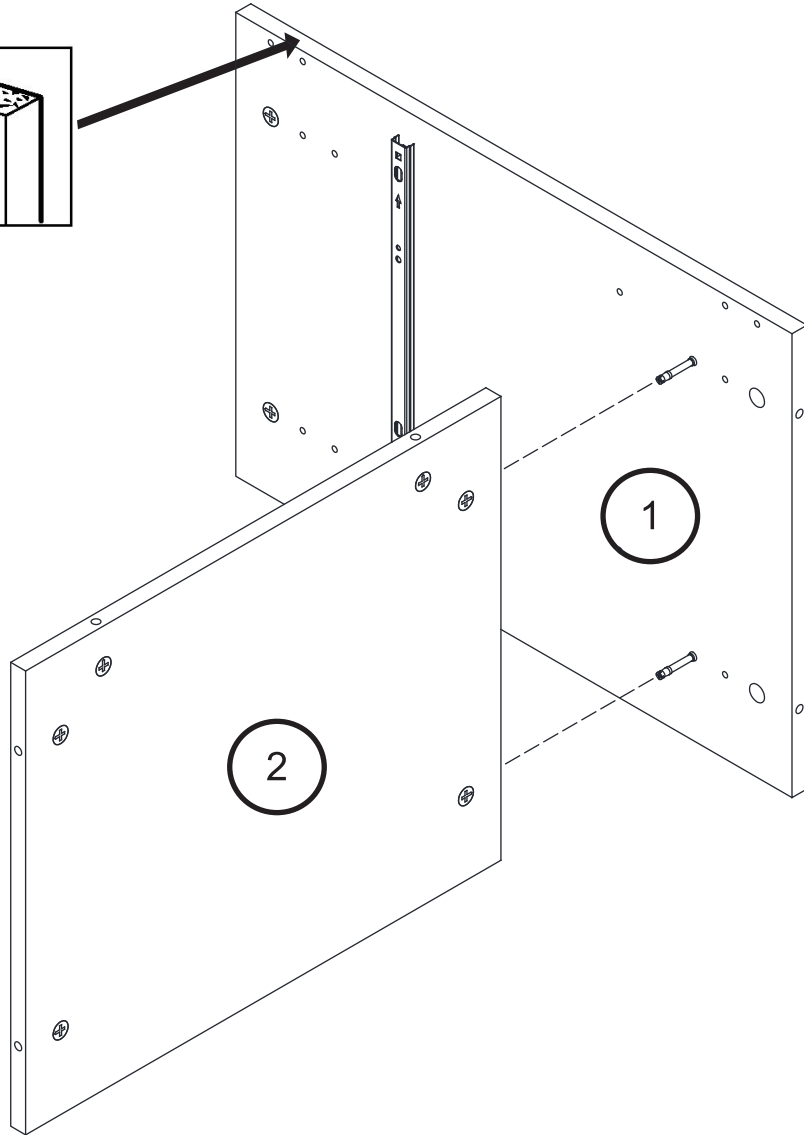
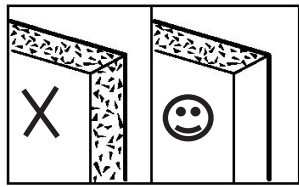

Lock metal cams before going to the next step.

Fije las levas de metal antes de ir al siguiente paso.

Veillez verrouiller les cames métalliques avant de passer à l'étape suivante.

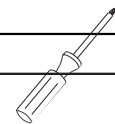
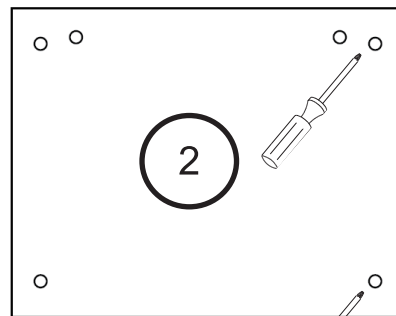

Finished Edge  
Borde Terminado  
Bord Fini

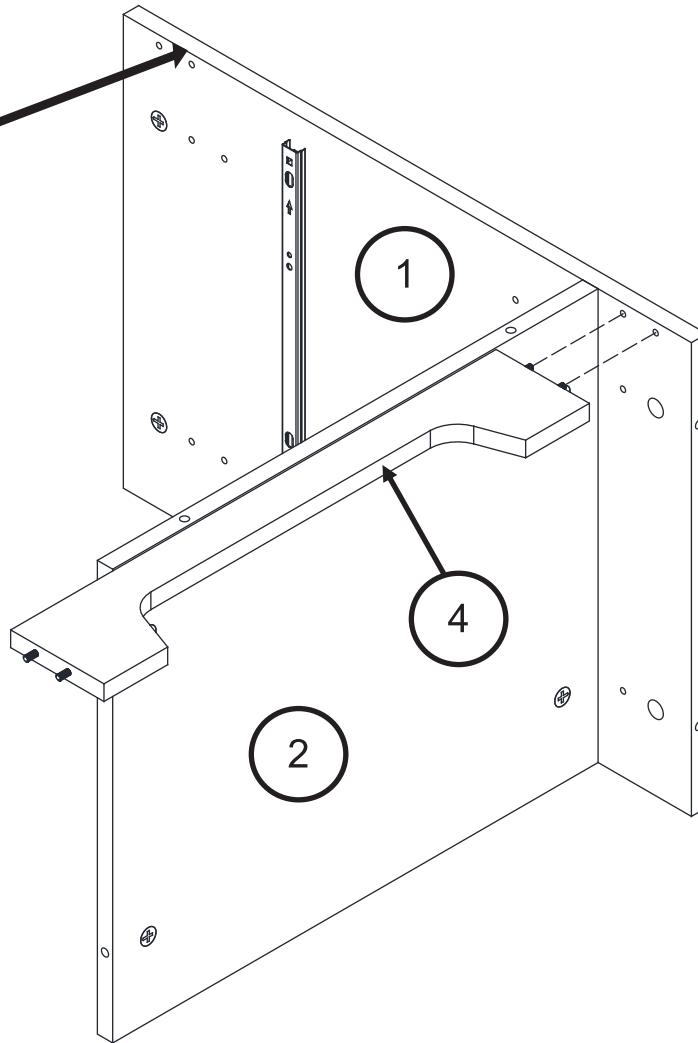
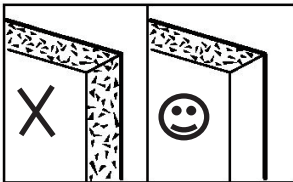

Support the left side of Part #4 in order to complete next step.  
Apoye el lado izquierdo de la Parte #4 con el fin de completar el siguiente paso.  
Soutenez le côté gauche de la pièce no 4 pour compléter l'étape suivante.



**Finished Edge**  
**Borde Terminado**  
**Bord Fini**

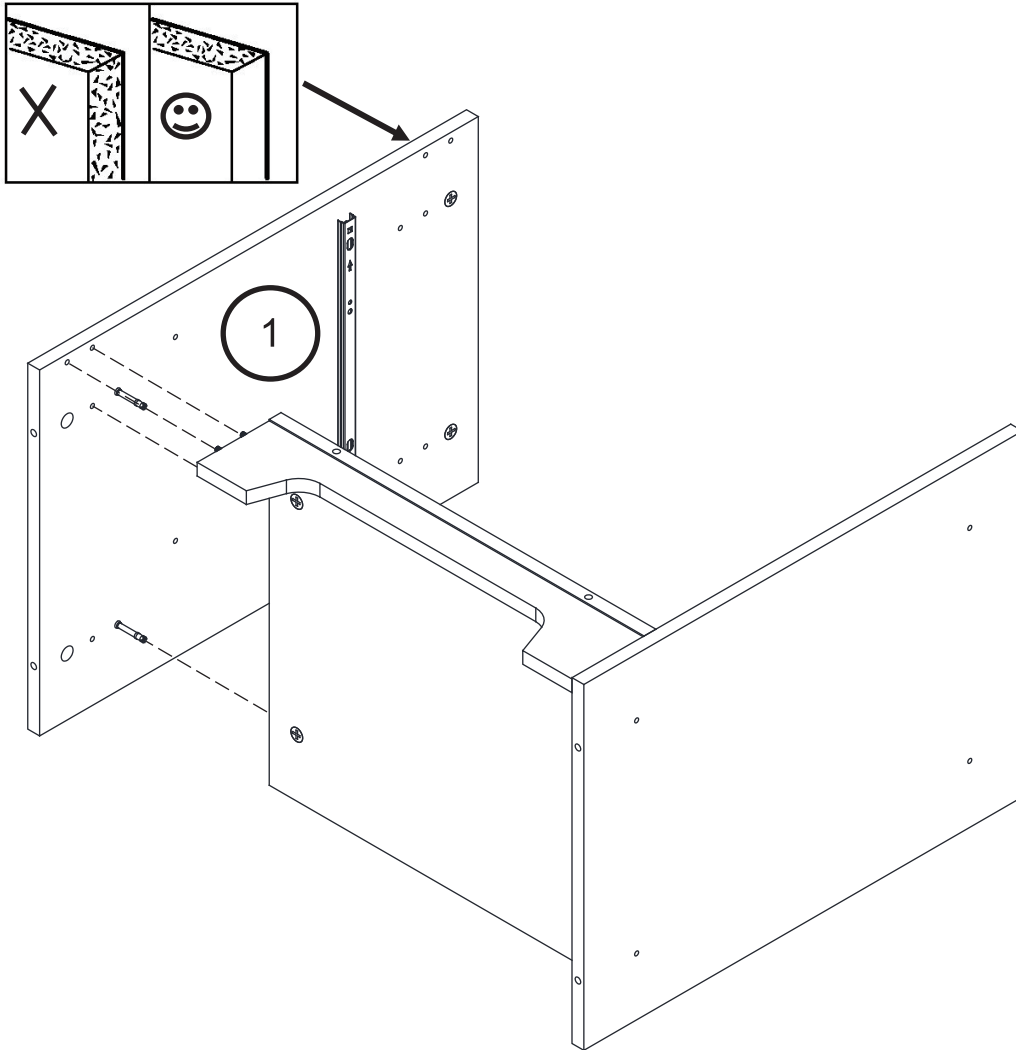

**Lock metal cams before going to the next step.**

**Fije las levas de metal antes de ir al siguiente paso.**

**Veillez verrouiller les cames métalliques avant de passer à l'étape suivante.**

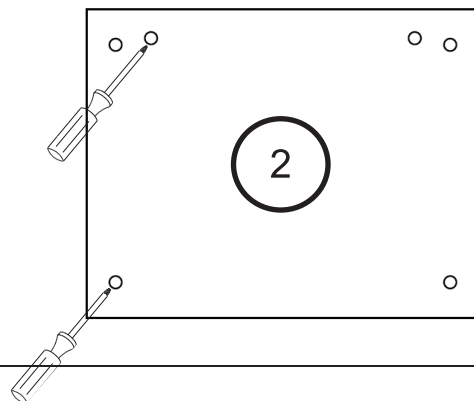
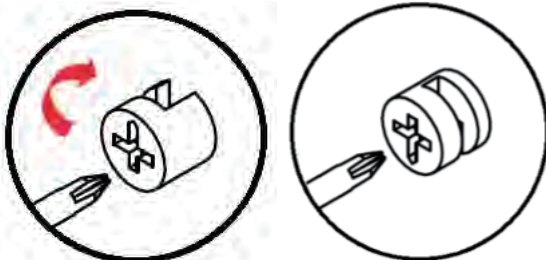

16

Finished Edge  
Borde Terminado  
Bord Fini

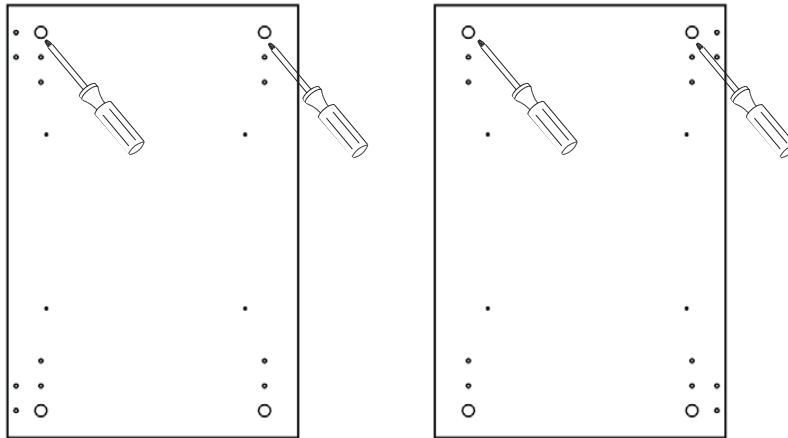
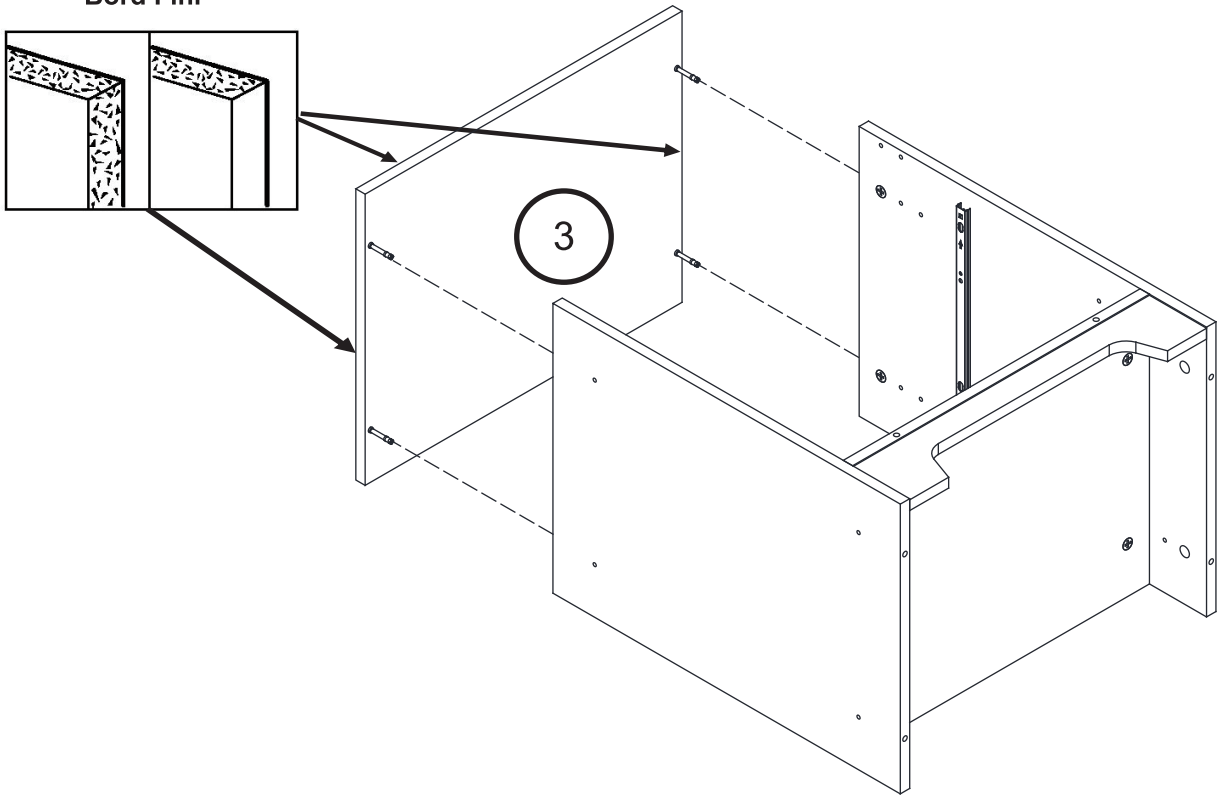

Lock metal cams before going to the next step.

Fije las levas de metal antes de ir al siguiente paso.

Veillez verrouiller les cames métalliques avant de passer à l'étape suivante.

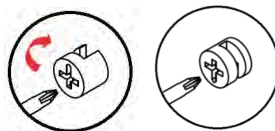

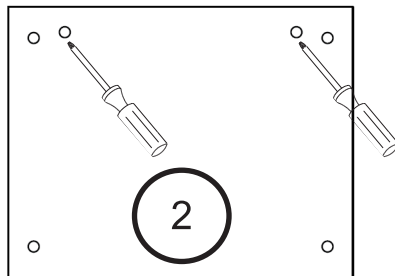
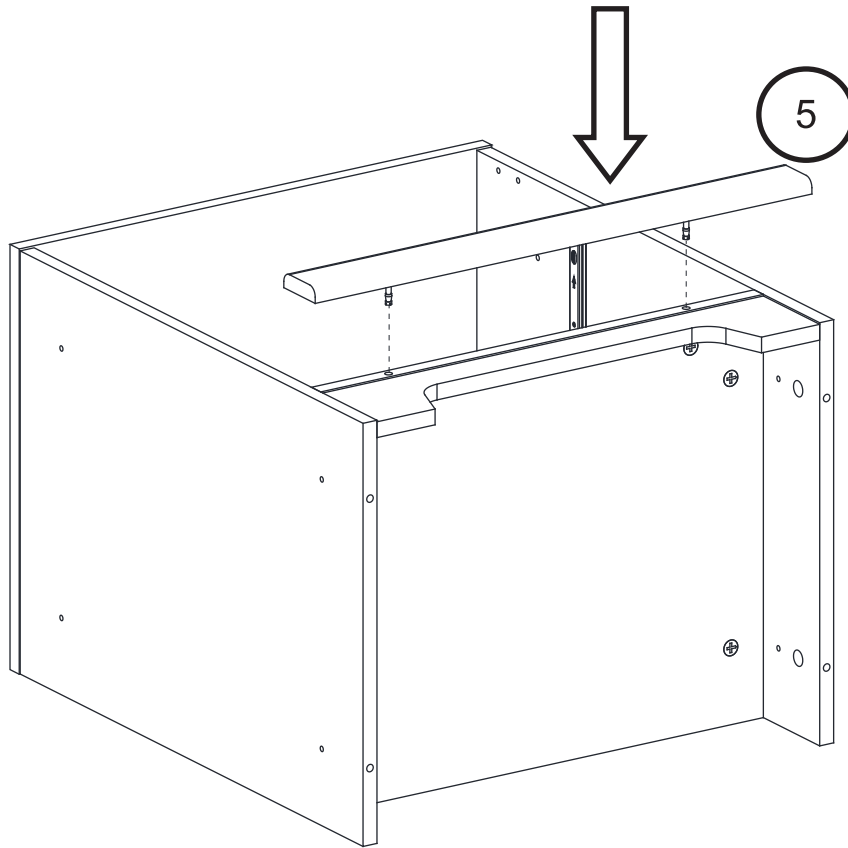

**Lock metal cams before going to the next step.**

**Fije las levas de metal antes de ir al siguiente paso.**

**Veillez verrouiller les cames métalliques avant de passer à l'étape suivante.**

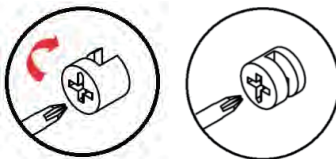

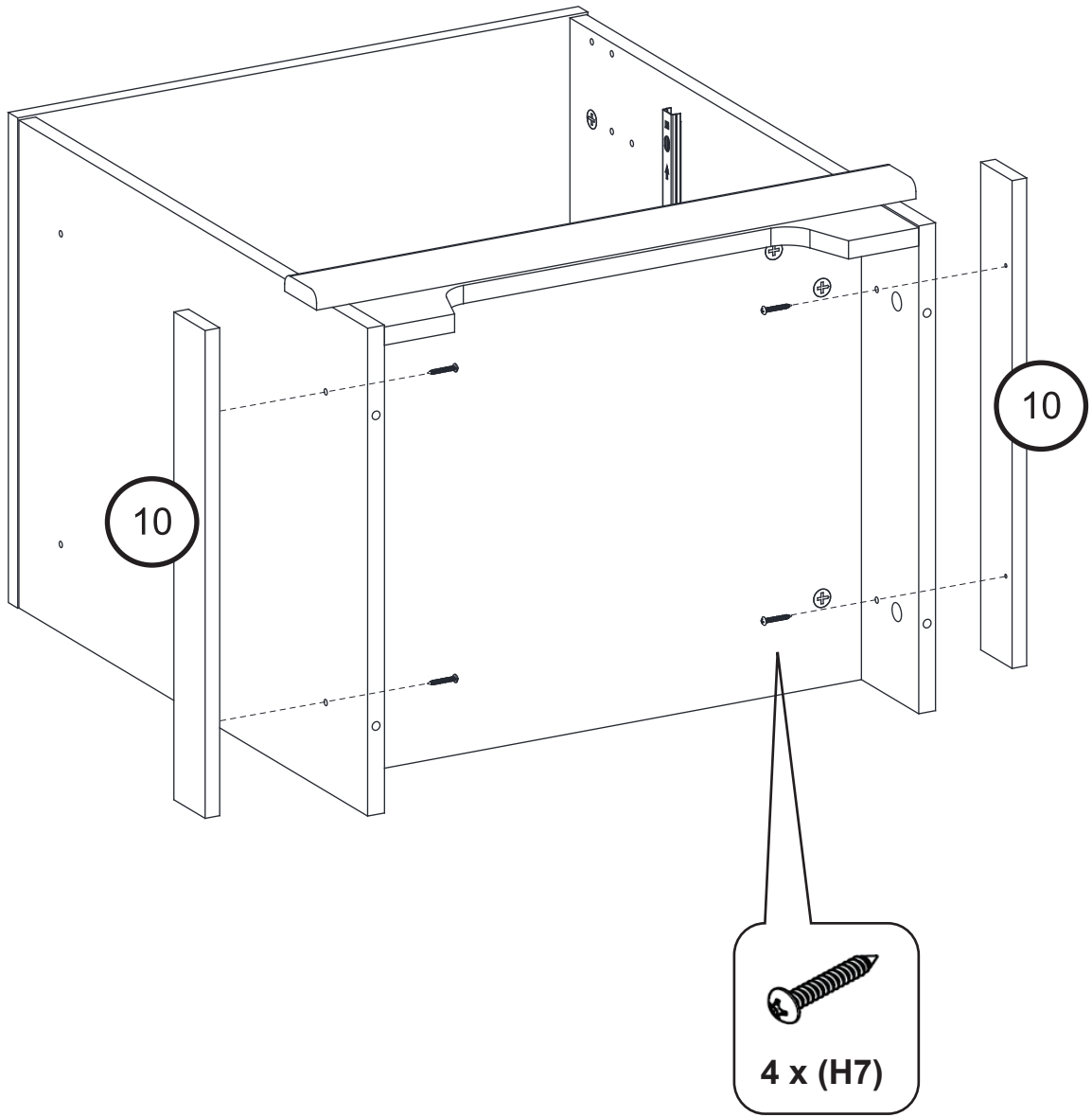

# 19

Before the back panel is completely attached make sure the back panel is square to the case. Otherwise you will create drawer alignment issues.

Antes de que el panel trasero esté completamente colocado asegúrese de que esté cuadrado con el cajón. De lo contrario, usted creará problemas de alineación del cajón.

Avant de fixer complètement le panneau arrière, assurez-vous qu'il est perpendiculaire au boîtier. Sinon, vous causerez des problèmes d'alignement des tiroirs.

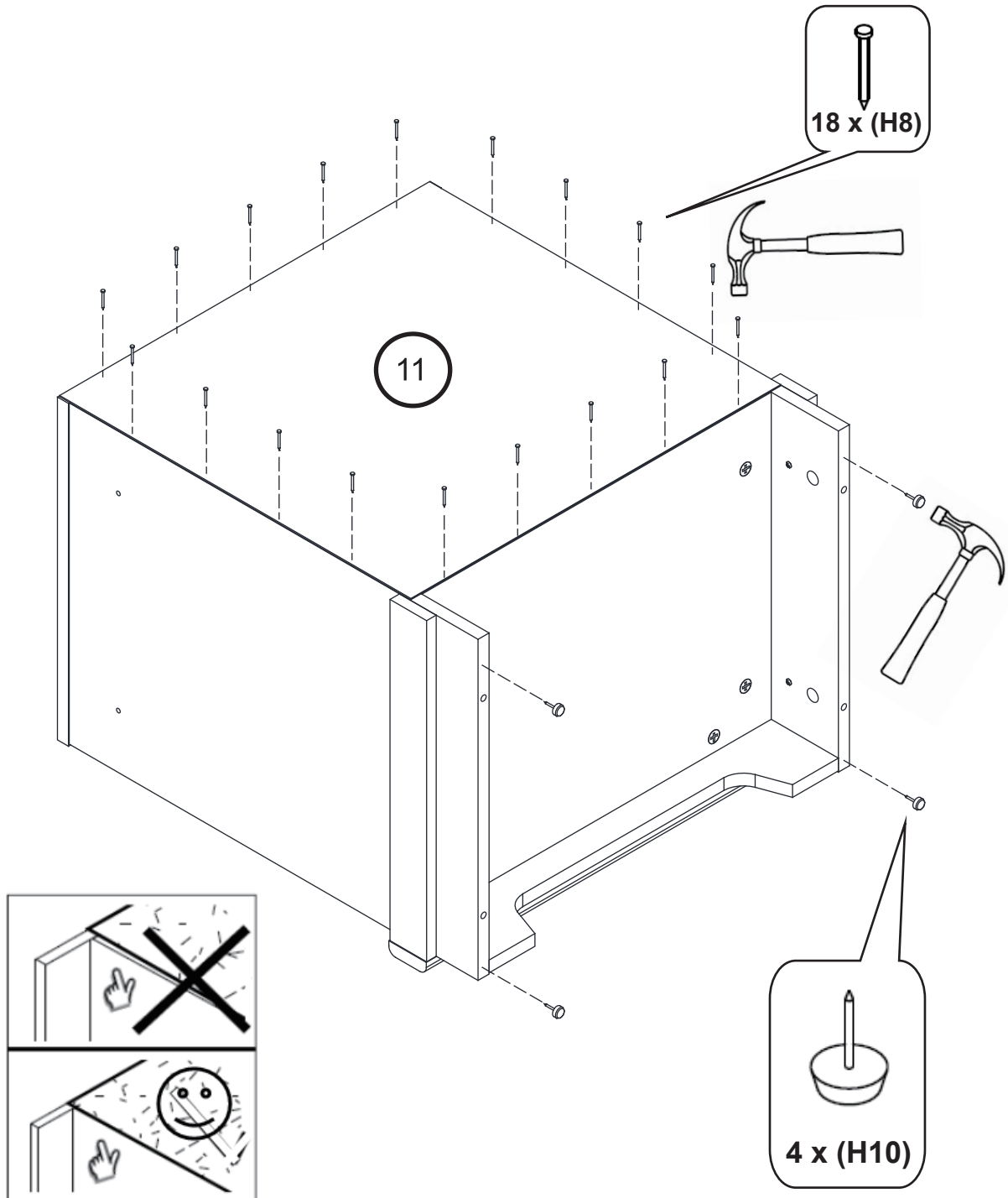

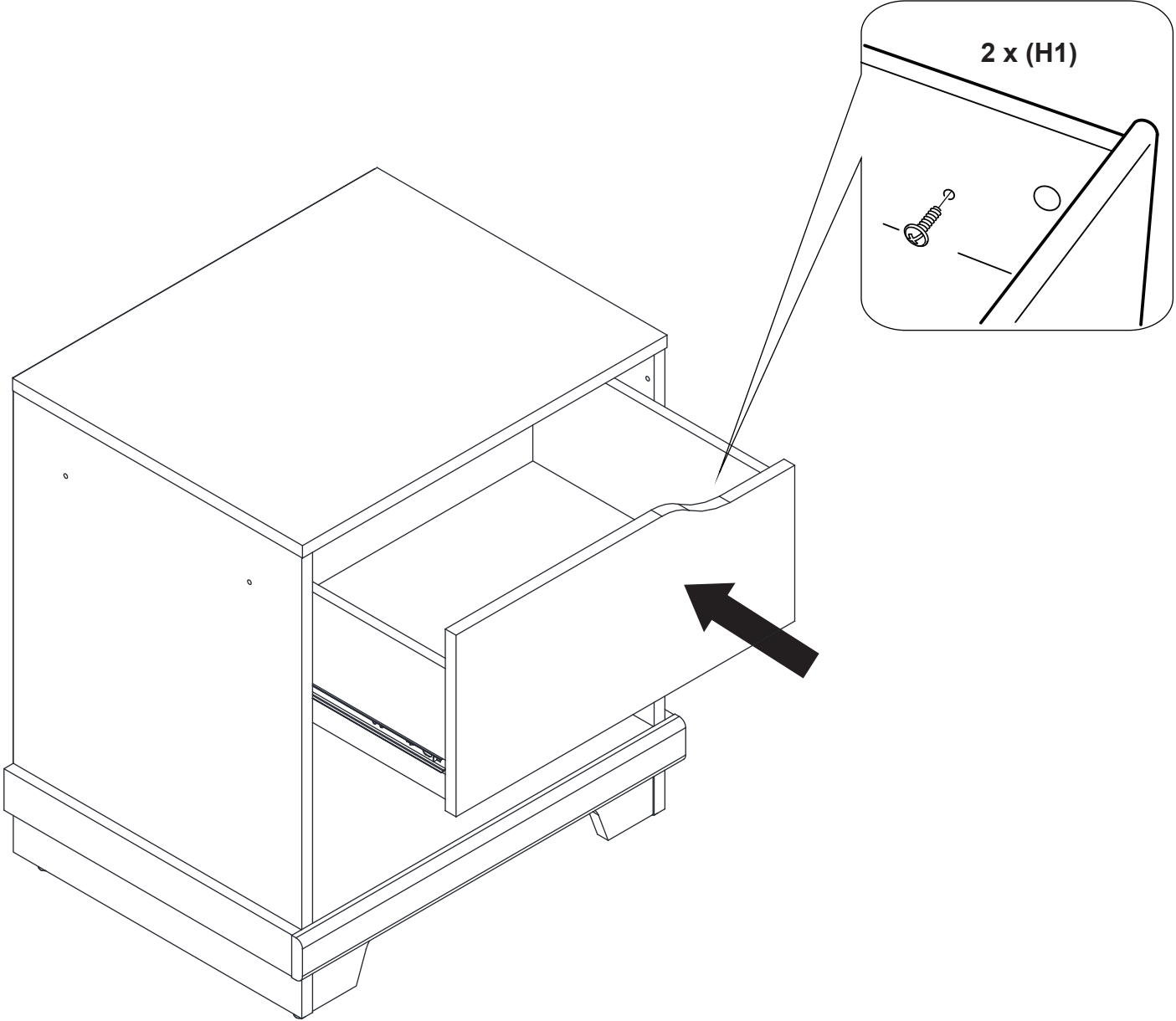

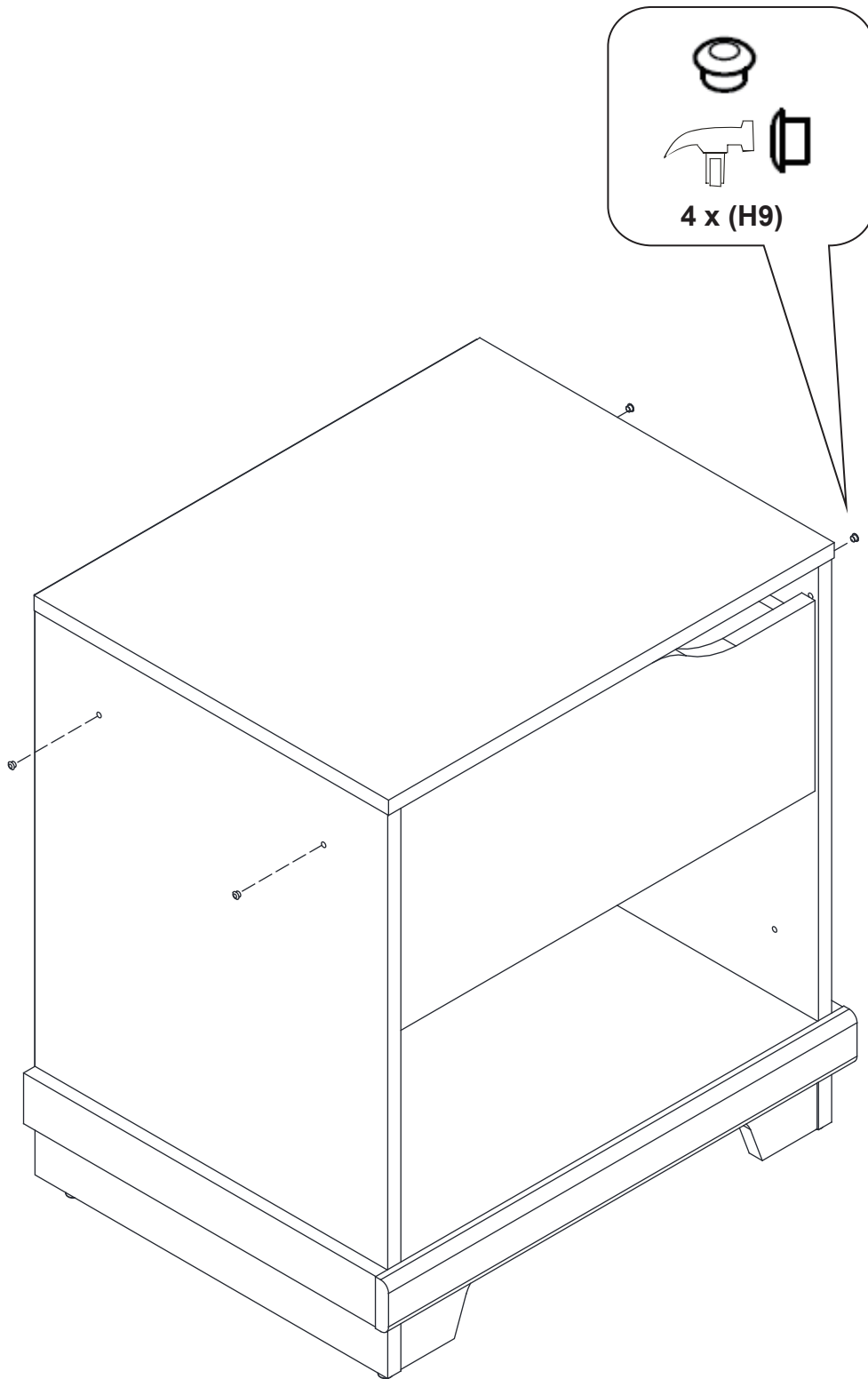

# Homestar

## ASSEMBLY INSTRUCTIONS

### INSTRUCCIONES DE ENSAMBLAJE

### INSTRUCTIONS D'ASSEMBLAGE

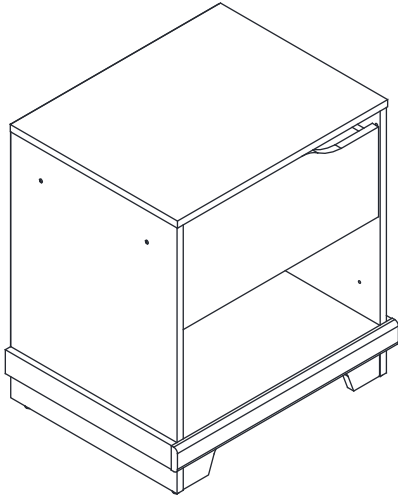

## Waterloo Nightstand

MODEL #109183

MADE IN USA

**Mesilla de noche Waterloo**

**MODELO #109183**

FABRICADO EN EE.UU

**Table de nuit Waterloo**

**MODÈLE N° 109183**

FABRIQUÉ AUX ÉTATS-UNIS

**IF YOU NEED ASSISTANCE WITH ASSEMBLY OR TO ORDER PARTS,  
PLEASE CALL 1-855-837-2569 AND REFERENCE THE MODEL #.**

**SI NECESITA AYUDA CON EL ENSAMBLAJE o para pedir piezas,  
POR FAVOR LLAME 1-855-837-2569 y referencia DEL MODELO #.**

**SI VOUS AVEZ BESOIN D'AIDE AVEC LE MONTAGE OU POUR COMMANDER DES PIÈCES,  
VEUILLEZ APPELER LE 1-855-837-2569 ET RÉFÉRENCER LE N° DU MODÈLE.**

### One Year Limited Warranty

We warrant to you, the original purchaser, a one year limited warranty. We will repair or replace any piece of furniture which is defective in materials or workmanship. For more detailed information on the product warranty you may contact us at 1-855-837-2569. This warranty gives you specific legal rights and you may also have other rights which vary from state to state.

### Garantía limitada de un año

Le garantizamos a usted, el comprador original, una garantía limitada de un año. Vamos a reparar o reemplazar cualquier pieza de mobiliario que este defectuosa en materiales o mano de obra. Para obtener información más detallada sobre la garantía del producto puede ponerse en contacto con nosotros en 1-855-837-2569. Esta garantía le otorga derechos legales específicos y usted también puede tener otros derechos que varían de estado a estado.

### Garantie limitée de un (1) an

Nous vous garantissons, l'acheteur d'origine, une garantie limitée d'un an. Nous réparerons ou remplacerons toute pièce du meuble qui présente un défaut de matériaux ou de fabrication. Pour davantage d'informations au sujet de la garantie du produit, vous pouvez nous contacter au 1-855-837-2569. Cette garantie vous donne des droits spécifiques et vous pouvez également bénéficier d'autres droits qui peuvent varier d'État à État.

**HOMESTAR NORTH AMERICA**  
607 Meacham Road, Statesville, NC 28677