

# Sofa / Sofá

## Assembly Instructions Instrucciones de ensamblaje

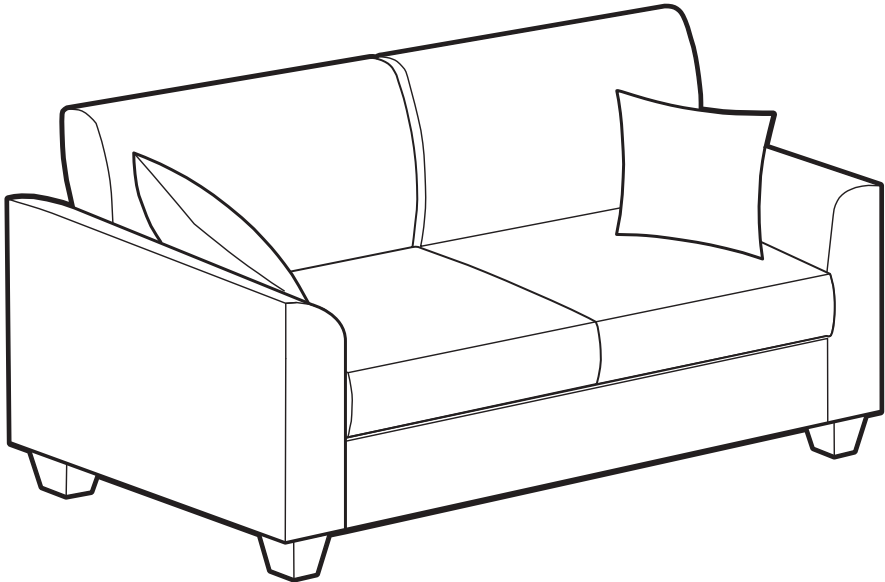

Customer Service Support/Servicio al cliente: 1-855-372-2315

## **Chair Assembly Instructions**

Carefully unpack all parts and identify them against the parts list before attempting to assemble. To avoid scratching the components, assemble the chair on a protected surface.

We are here to help if you have any questions, comments, or are in need of warranty replacement parts.

Visit our website at : [www.truecustomersupport.com](http://www.truecustomersupport.com)

Or call us toll free at : **1-855-372-2315**

(Monday - Friday **6:00** am – **5:00** pm Pacific Time)

## **Instrucciones de ensamblaje**

Desembale todas las partes con cuidado e identifíquelas usando la lista de partes antes de empezar el ensamblaje. Ponga la sillón sobre una superficie protegida para evitar rayar los componentes al ensamblarlo. Estamos aquí para ayudarle con cualquier pregunta, comentario, o necesidad de partes de repuesto de garantía.

Visítanos en : [www.truecustomersupport.com](http://www.truecustomersupport.com)

Por favor llámenos a nuestro número gratuito : **1-855-372-2315**

(Lunes-Viernes **6:00** am - **5:00** pm Horario Oficial del Pacífico).

## **NOTES:**

- **Please read the instruction sheets completely before assembly.**
- **Remove all parts from carton and ensure all parts are included prior to assembly.**
- **Assemble the sofa on a protected surface to avoid scratching the components of sofa.**
- **Be careful not to cross-thread screws.**
- **Do not use power tools.**
- **Two people are recommended for assembly!**
- **Seat and back cushions may take 24-48 hours to fully expand, which will allow wrinkles and indentations caused by packing to fade.**
- **A compressed product assumes its proper shape and volume within 3-4 days. The material has a distinctive smell that may linger after unpacking. Airing the product will help to eliminate the smell.**
- **Take care not to damage the product if you use scissors or a knife when opening the package.**

## **NOTAS:**

- **Lea las instrucciones completas antes de proceder al armado.**
- **Retire todas las piezas de la caja y asegúrese de tener todas las piezas antes de proceder al armado.**
- **Para evitar que los componentes se rayen, arme el sofá sobre una superficie protegida.**
- **Cuide de alinear bien los tornillos para no dañar las roscas.**
- **No use herramientas eléctricas.**
- **Se recomiendan dos personas para el ensamble.**
- **Los cojines del asiento y respaldo pueden tardar entre 24 y 48 horas para esponjarse por completo, lo que permite que las arrugas causadas por el embalaje se desvanezcan.**
- **Un producto comprimido vuelve a su forma y volumen original dentro de 3 a 4 días. El material tiene un olor característico que puede perdurar después de desempaquetar el producto. Ventilar el producto ayudará a eliminar el olor.**
- **Si utiliza unas tijeras o un cuchillo al abrir el envase, tenga cuidado de no dañar el producto.**

## Parts/Partes

A

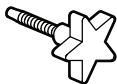

Thumb Bolts (4)  
Pernos manuales (4)

B

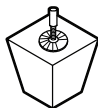

Wood Legs with Washers (4)  
Patatas de madera con  
arandelas (4)

C1

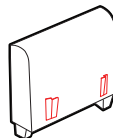

Armrest with "L" Label (1)  
Brazo con etiqueta "L"(1)

C2

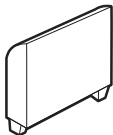

Armrest with "R" Label (1)  
Brazo con etiqueta "R"(1)

D

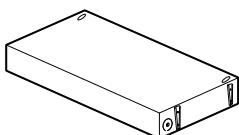

Seat Frame (1)  
Marco del asiento (1)

E

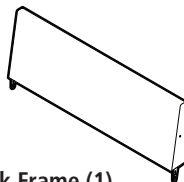

Back Frame (1)  
Marco del respaldo (1)

F



Seat Cushions (2)  
Cojines del asiento (2)

G



Seat Covers (2)  
Fundas de los cojines  
del asiento (2)

H



Back Cushions (Left & Right) (2)  
Cojines del respaldo (izquierdo  
y derecho) (2)

I



Back Covers (Left & Right) (2)  
Fundas de los cojines  
del respaldo (izquierdo y  
derecho) (2)

J

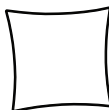

Throw Pillows (2)  
Almohadillas (2)

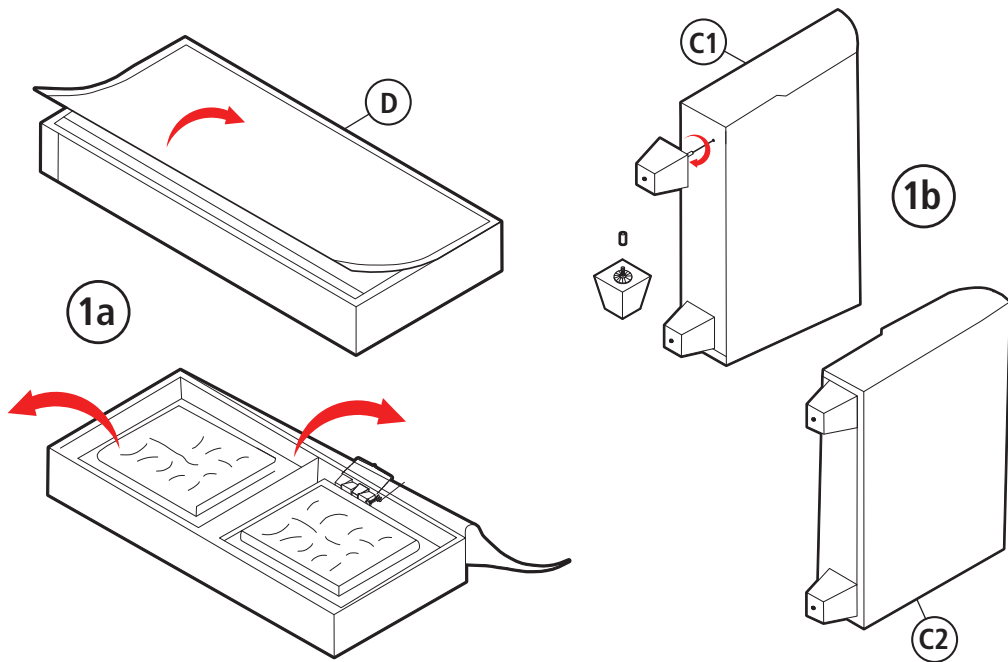

### Step 1a

Remove all parts from the carton and separate them into part number groups as indicated in the parts list.

### Step 1b

Remove the plastic caps on the threaded bolts of each leg. Attach the Wood Legs with Washers (B) to the corners of the sofa.

### Paso 1a

Retire todas las partes de la caja de cartón y agrúpelas conforme al número de la parte, como se indica en la lista de partes.

### Paso 1b

Saque las tapas plásticas de los pernos de cada pata. Fije las patas de madera con arandelas (B) a las esquinas del sofá.

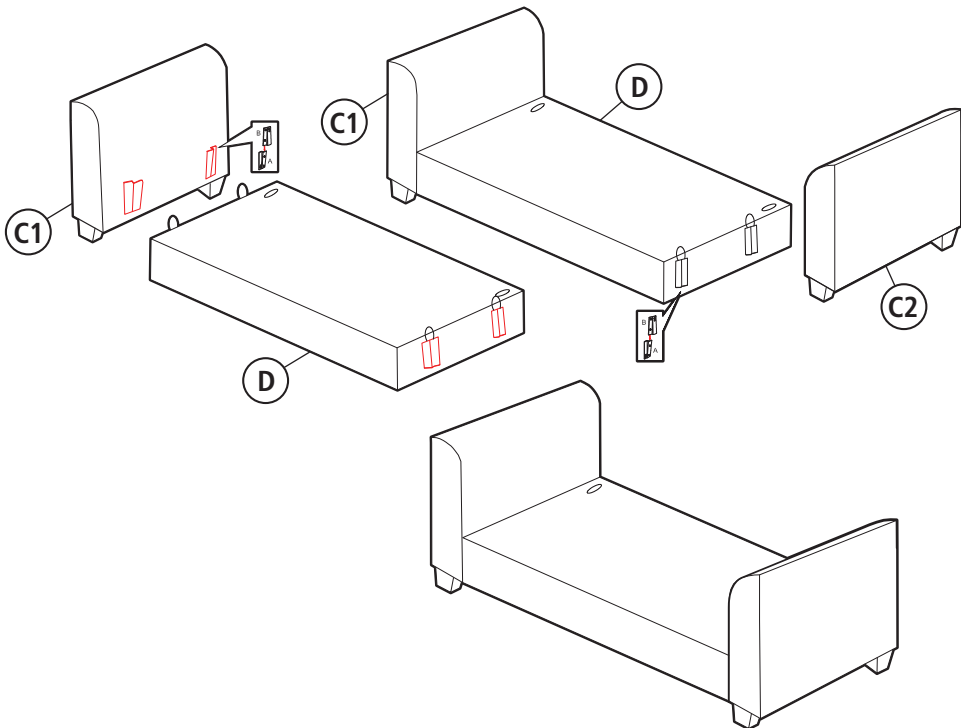

## Step 2

There is a connection between Arms (C1 & C2) and Seat Frame (D). Slide the Armrest with "L" Label (C1) into the Seat Frame (D) until fully engaged as shown. Assemble the other parts in the same way.

## Paso 2

Hay una conexión entre los brazos (C1 y C2) y la marco del asiento (D). Deslice el apoyabrazos con la etiqueta "L" (C1) hacia el marco del asiento (D) hasta que calce por completo como se muestra en la figura. Monte las otras piezas de la misma manera.

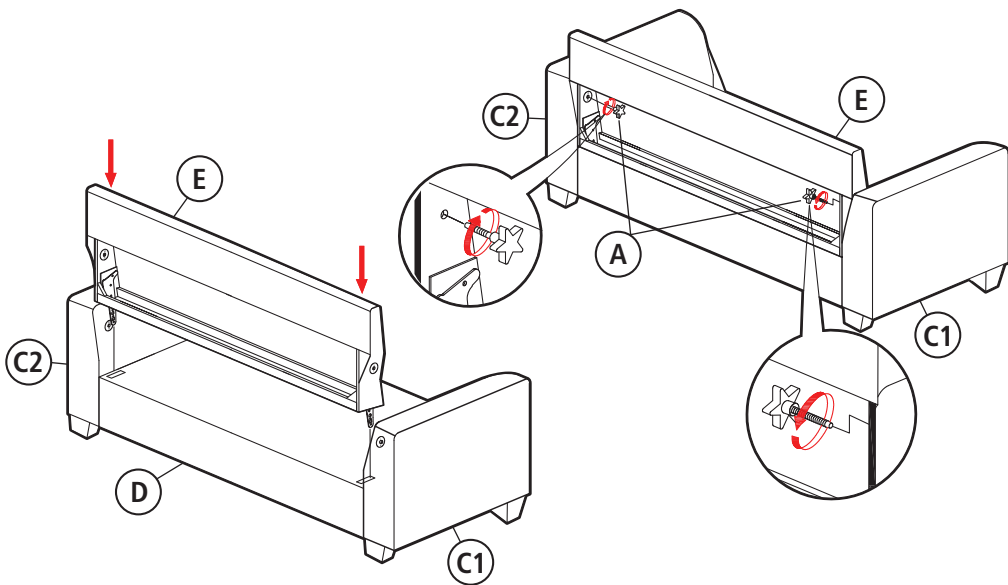

### Step 3

Locate the Back Frame (E) and slide into the Seat Frame (D) until fully engaged. Align the holes of the Back Frame (E) to the Arm Frames (C1 & C2) and secure with two Thumb Bolts (A).

### Paso 3

Localice el marco del respaldo (E) y deslice hacia el marco del asiento (D) hasta que calce por completo. Alinee los agujeros del marco del respaldo (E) con los de brazos (C1 y C2) y asegúrelo con dos pernos manuales (A).



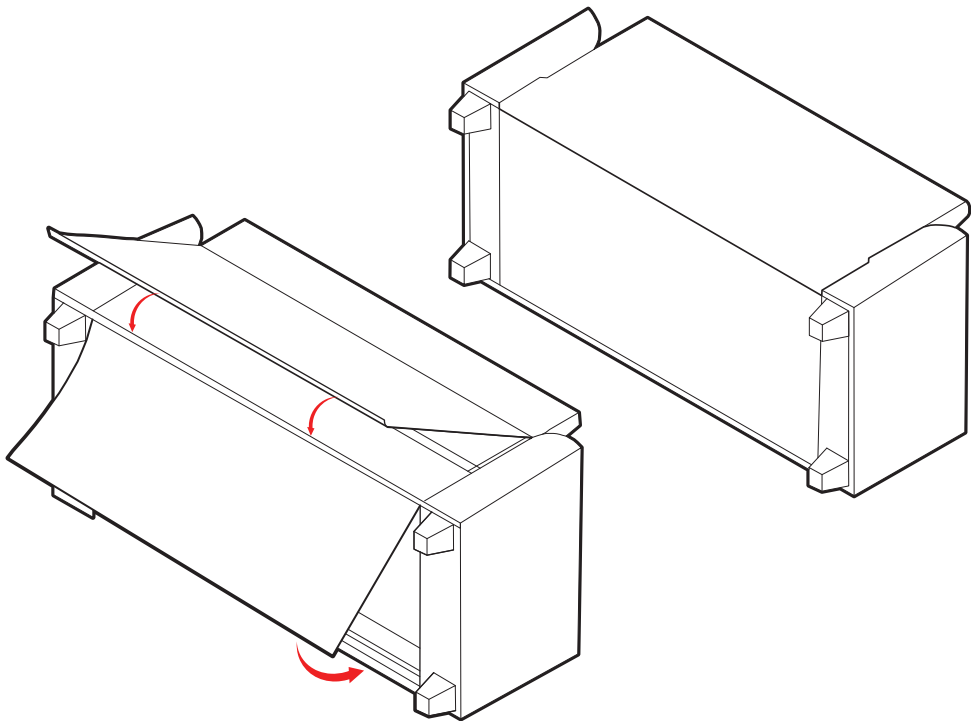

#### **Step 4**

Secure the bottom and back flaps with hook and loop tape.

#### **Paso 4**

Asegure las solapas inferiores y posteriores con el gancho y la cinta circular.

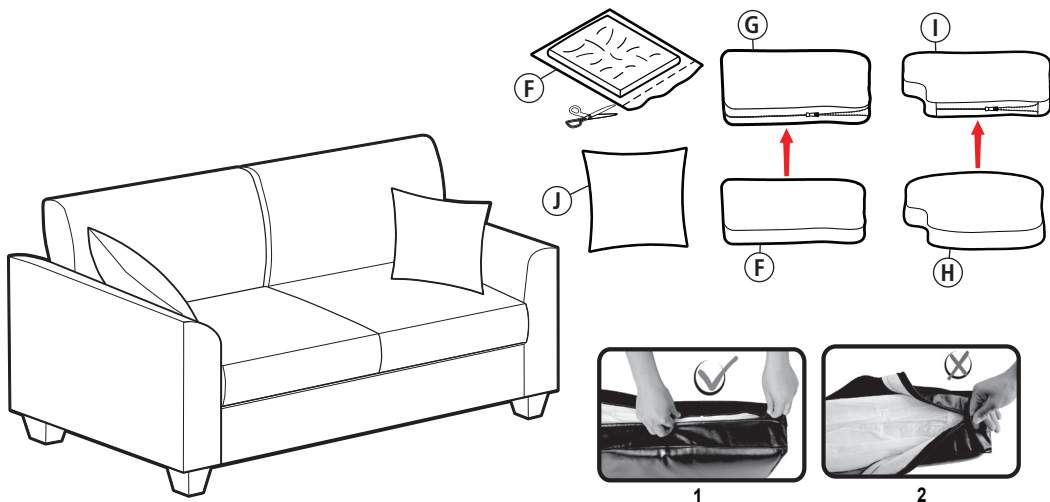

### Step 5

Open the vacuum packed Seat Cushions (F) by carefully cutting the bags with a pair of scissors. Insert the Back Cushions (H) into the appropriate Back Covers (I). Insert the Seat Cushions (F) into the appropriate Seat Covers (G). Remember to keep the top side of the Seat Cushions (F) with the top side of the Seat Covers (G). Fluff all cushions to allow them to expand. Lastly, position all cushions and pillows on the sofa. Seat and back cushions may take 24-48 hours to fully expand, which will allow wrinkles and indentations caused by packing to fade.

### Paso 5

Con un par de tijeras abra cuidadosamente las bolsas conteniendo los cojines sellados al vacío (F). Inserte los cojines del respaldo (H) en sus fundas apropiadas (I). Inserte los cojines del asiento (F) en sus fundas apropiadas (G). Recuerde de combinar la parte superior de los cojines del asiento (F) con la parte superior de sus fundas respectivas (G). Mulla todos los cojines y apoyabrazos, dejando que se esponjen. Por último, coloque todos los cojines y almohadas en el sofá. Los cojines del asiento y respaldo pueden tardar entre 24 y 48 horas para esponjarse por completo, lo que permite que las arrugas causadas por el embalaje se desvanezcan.

ATTENTION: To close the zipper, please follow diagram 1. Failure to follow this could result in damage to the zipper.

ATENCIÓN: Para cerrar el cierre, siga el diagrama 1. El cierre podría dañarse si no sigue el diagrama.

## Limited Warranty

True Innovations seating products are warranted against defects in material and workmanship while owned by the “Original Purchaser”. The term “Original Purchaser” is defined as that party or entity which purchases True Innovations furniture from an authorized True Innovations retailer as shown by the **original sales receipt**. This warranty does not apply to “as is” or previously owned seating products.

True Innovations warrants its products to be free from defects in materials and workmanship (normal wear and tear, fading and stretching excepted), for one year from the date of purchase, except as provided below under the limited warranty.

The exceptions or exclusions to this warranty are as follows:

1. Upholstery material and foam cushion material is warranted against defects in material and workmanship for a period of one year, beginning on the date of purchase as shown on the original sales receipt.
2. Any warranty claim that is submitted after the limited warranty period, or without proper proof of purchase will not include the cost of parts, labor, or delivery.
3. This warranty shall not apply to the True Innovations products which have been subjected to misuse, neglect, alteration, modification, or attachments, either caused by the original purchaser, shipping, storage, accident, fire, flood, or acts of God.

In the event of a defect in material or workmanship covered by this warranty, True Innovations will repair or replace, at their discretion, without charge the warranted furniture within a reasonable amount of time. We reserve the right to require damaged parts to be returned to us upon request. Natural markings such as scars, brands, grain variations, wrinkles, color variations, etc. will be considered normal characteristics and not construed as defects. We cannot warrant leather against scratching or scuffing, as all leather is subject to blemishes with use.

For claims or questions concerning this warranty, please contact True Innovations Customer Service department on the web at [www.truecustomersupport.com](http://www.truecustomersupport.com). Be prepared to provide your name, address, daytime phone number, the model and purchase order number of the product, date of purchase, and the store where it was purchased. True Innovations requires that the original sales receipt be submitted with all requests to confirm that you are the original purchaser according to our written warranty.

This warranty gives you specific rights, and you may also have other rights, which vary from state to state.

All warranties are limited to the original purchaser for normal use by a maximum of two users. Total weight capacity is 500 pounds or less for two users, or 250 pounds or less for a single user.

Should you prefer to speak with a service representative, you may call toll free : 1-855-372-2315.

## Garantía Limitada

Los productos de True Innovations seating están garantizados contra defectos de material y mano de obra mientras está en posesión de su "Comprador Original". El término "Comprador Original" se define como el individuo o entidad que compra el mueble de True Innovations de un distribuidor autorizado así demostrado por el **recibo original**. Esta garantía no le aplica a muebles usados comprados "como tales".

True Innovations garantiza sus productos de estar libres de defectos de materiales y mano de obra (se considera normal el desgaste, descoloramiento y estiramiento común), a partir de un año de la fecha de compra, excepto como se menciona a continuación bajo garantía limitada.

Las excepciones y exclusiones a esta garantía son como se mencionan a continuación:

1. El material del tapizado y el material del almohadón de espuma están garantizados contra defectos en el material y en la fabricación por un período de un año, comenzando en la fecha de compra como se muestra en el recibo original de ventas.
2. Cualquier reclamo de garantía que sea sometido después del período de la garantía limitada o sin prueba de compra apropiada no incluirá el costo de partes, mano de obra o gastos de envío.
3. Esta garantía no debe de aplicar a aquellos productos de True Innovations que hayan sido sujetos a mal uso, negligencia, alteración, modificación o adjuntos causados por el comprador original, envío, almacenaje, accidente, fuego, inundación o actos de Dios.

En el caso de un defecto de material o mano de obra cubierto por esta garantía, True Innovations le reparará o reemplazará el mueble garantizado a su discreción, sin cargo, dentro de una cantidad de tiempo razonable. Nos reservamos el derecho de requerir que las partes dañadas sean devueltas según se pidan. Marcas naturales tales como cicatrices, marcas, variación granular, arrugas, variación de color, etc. serán consideradas características normales y no como defectos de construcción. No podemos garantizar la piel contra rayaduras o raspaduras, debido a que todas las pieles son sujetas a imperfecciones con el uso.

Para reclamos o preguntas en relación a esta garantía, por favor contacte al departamento de Servicio al Cliente de True Innovations en nuestra pagina web [www.truecustomersupport.com](http://www.truecustomersupport.com). Este preparado para proporcionar su nombre, dirección, teléfono, el modelo y número de orden de compra, fecha de compra y la tienda donde fue hecha la compra. True Innovations requiere que el recibo de compra original se sometido con todas las peticiones para confirmar que usted sea el comprador original de acuerdo a nuestra garantía escrita.

Esta garantía le brinda derechos legales específicos. Usted también puede tener otros derechos los cuales varían de estado a estado.

Todas las garantías están limitadas al comprador original para uso normal por un máximo de dos usuarios. El peso máximo total que soporta es 500 libras (226,80 kg) o menos por dos usuarios, o 250 libras (113,40 kg) o menos por un solo usuario.

Si necesita hablar con un representante de servicio al cliente por favor llame al: 1-855-372-2315.