

01-85356-00 2/17

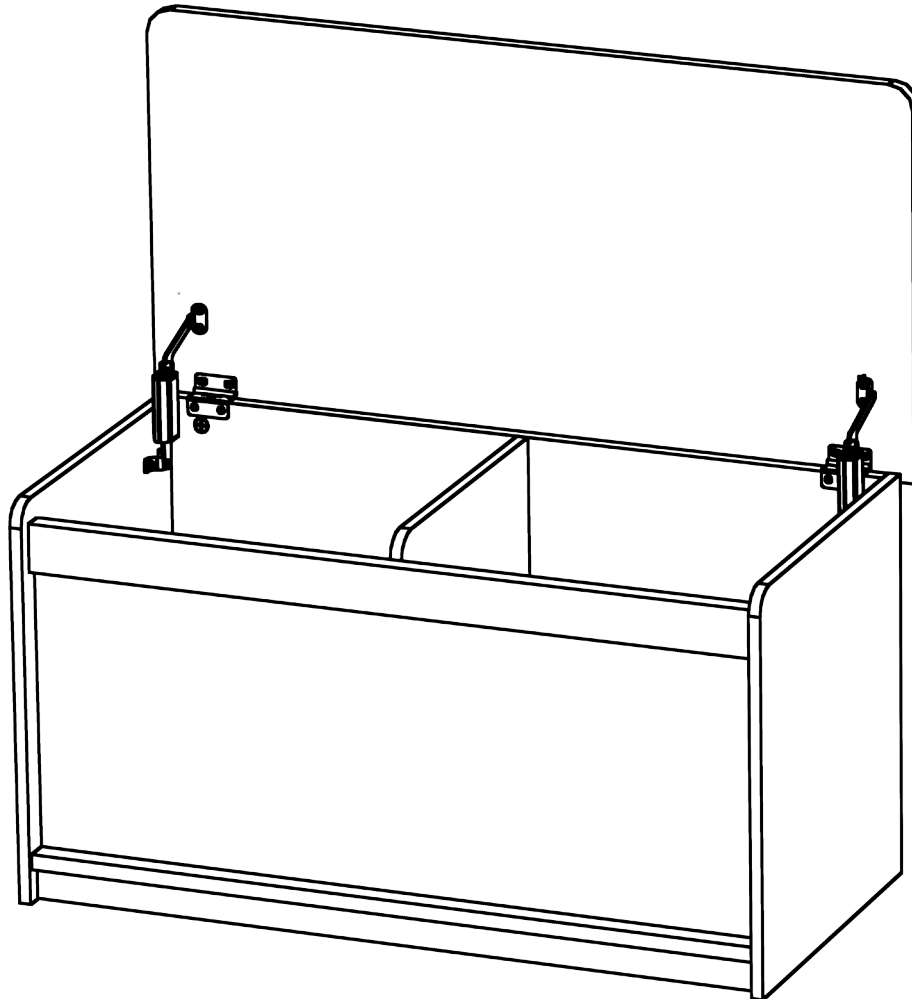

Items you will need to provide for assembly:  
Articles que vous devrez fournir pour le montage:  
Elementos que necesitará para el montaje:





**FOLLOW INSTRUCTIONS CAREFULLY  
OBSERVER SOIGNEUSEMENT LES INSTRUCTIONS  
SIGA LAS INSTRUCCIONES DETENIDAMENTE**

**Please do not return product to the retail store. For product assistance and warranty information please call Consumer Affairs at 1- 800-874-0008.**

**Manufacturer Warranty**

**Manufacturer will replace any missing or damaged part due to manufacturer defect for one year after purchase. Please have proof of purchase for warranty claims.**

•

**Veillez s'il vous plaît ne pas retourner le produit au magasin revendeur pour toute demande de conseils, ou d'informations relatives à la garantie du produit ; s'il vous plaît appelez le Service Consommateurs au 1-800-874-0008.**

**Garantie du Fabricant**

**Le fabricant remplacera toute pièce manquante ou endommagée en raison d'un défaut de fabrication dans l'année suivant l'achat. S'il vous plaît rapportez une preuve d'achat pour les réclamations de garantie.**

•

**Por favor no devuelva el producto a la tienda, para asistencia e información de garantía contacte al departamento de Atención al Consumidor al 1-800-874-0008.**

**Garantía del Fabricante**

**El fabricante reemplazará cualquier parte faltante o dañada como consecuencia de un defecto de fábrica, con un año de garantía después de la fecha de compra.  
Por favor conserve su prueba de compra para reclamaciones de garantía.**

## WARNING

- All units must be secured individually to wall stud using hardware provided. If wall stud is not accessible, consult your local hardware store for appropriate mounting hardware. Failure to do so may create an unsafe tipping hazard that could lead to serious bodily injury and/or damage to personal belongings.
- This unit contains small parts which could be a choking hazard for small children. Children should be under adult supervision at all times or serious bodily injury could occur.
- Always unload unit prior to moving the unit. The weight of personal belongings can cause the unit to become unstable and either tip or collapse. Serious bodily injury and/or damage to personal belongings may occur.
- Do not overload unit. If any shelf, top, or bottom of unit bows or bends, it is overloaded. The shelf, top, or bottom could collapse and cause serious bodily injury and/or damage to personal belongings.
- Do not climb or step on the unit. The unit may become unstable and either tip or collapse. Serious bodily injury and/or damage to personal belongings may occur.
- Do not use this unit as a television stand. Serious bodily injury and/or damage to personal belongings may occur.
- Do not mount or attach anything to the sides, rear or front of the unit as this can create a force which can cause the unit to tip. Serious bodily injury and/or damage to personal belongings may occur.
- Do not stack units. Stacking of units can cause an unsafe tip-over hazard which may cause serious bodily injury and/or damage to personal belongings.
- Do not hang this unit on the wall. The product structure is not designed for wall hanging. Serious bodily injury, damage to personal belongings, and/or damage to the wall may occur.
- We recommend you protect your work surface during assembly to prevent scratching or damage to table tops, wood floors, etc.
- We recommend you hand-tighten screws. Use care not to overtighten if using power tools. Follow proper safety procedures if using power tools and ladders.
- This unit is intended to be assembled by an adult and not intended to be taken apart by a child due to the presence of small parts.
- This product is intended for ages 3 and up.

## MISE EN GARDE

- Toutes les unités doivent être fixées individuellement à un poteau de mur avec la visserie fournie. Si un poteau de mur n'est pas accessible, consulter votre quincaillerie local pour la visserie de montage appropriée à utiliser. L'inobservation de cette recommandation pourrait causer un risque de trébuchement pouvant entraîner de graves blessures corporelles et/ou des dommages à la propriété personnelle.
- Cette unité contient des petites pièces qui représentent un risque d'étouffement pour les jeunes enfants. Les enfants doivent être sous la supervision d'un adulte en tout temps afin d'éviter les blessures graves.
- Veuillez toujours vider l'unité avant de la déplacer. Le poids des biens personnels peut déstabiliser l'unité, la faisant basculer ou se renverser. Cela pourrait causer des blessures corporelles graves ou endommager les effets personnels.
- Ne surchargez pas l'unité. Si une des tablettes de l'unité courbe ou plie, elle est trop chargée. La tablette du milieu, le haut ou le bas de l'unité pourrait s'effondrer et causer de graves blessures corporelles ou endommager les effets personnels.
- Ne pas monter ou marcher sur l'unité. L'unité pourrait devenir instable et basculer ou s'écraser. De graves blessures corporelles et/ou des dommages à la propriété personnelle pourraient survenir.
- Ne pas se servir de cette unité comme meuble de téléviseur. De graves blessures corporelles et/ou des dommages à la propriété personnelle pourraient survenir.
- Ne pas monter ni attacher quoi que ce soit aux côtés, à l'arrière ou à l'avant de l'unité, sous risque de causer une force qui pourrait faire basculer l'unité. De graves blessures corporelles et/ou des dommages à la propriété personnelle pourraient survenir.
- Ne pas empiler les unités. Des unités empilées pourraient causer un risque de trébuchement entraînant des blessures corporelles graves et/ou des dommages à la propriété personnelle.
- Ne pas monter cette unité au mur. La structure du produit n'a pas été prévue pour être montée au mur. De graves blessures corporelles, des dommages à la propriété personnelle et/ou au mur pourraient survenir.
- Nous recommandons de protéger la surface de travail pendant le montage afin de prévenir les égratignures ou les dommages aux dessus de table, planchers de bois, etc. Lors de l'utilisation d'outils électriques et d'escabeaux, prendre les mesures de sécurité d'usage.
- Nous recommandons de serrer les vis à la main. En cas d'utilisation d'outils électriques, prendre soin de ne pas serrer excessivement les vis.
- Cette unité doit être assemblée par un adulte et ne doit pas être démontée par un enfant en raison de la présence de petites pièces.
- Ce produit est prévu pour des enfants de 3 ans et plus.

## ADVERTENCIA

- Todas las unidades deben fijarse a la pared de forma individual utilizando el material suministrado. Si el travesaño no es accesible, acuda a una ferretería de confianza para obtener herramientas de ensamblaje adecuadas. De no hacerlo puede correr el peligroso riesgo de voltearse, pudiendo producir lesiones corporales graves o daños a sus pertenencias.
- Esta unidad contiene partes pequeñas que podrían resultar peligrosas y causar asfixia en niños pequeños. Los niños deben permanecer bajo la supervisión de un adulto en todo momento para evitar lesiones graves.
- Descargue la unidad siempre antes de desplazarla. El peso de sus pertenencias puede hacer que la unidad se vuelva inestable y se incline o se caiga, pudiendo causar lesiones corporales graves o dañar sus pertenencias.
- No sobrecargue la unidad. Si alguna estantería, la parte superior o la parte inferior de la unidad se doblan, entonces están sobrecargadas. La estantería, la parte superior o la parte inferior podrían caerse y causar lesiones corporales graves o dañar sus pertenencias.
- No se suba a la unidad. La unidad puede volverse inestable y caerse o colapsar. Se pueden producir lesiones corporales graves o daños a sus pertenencias.
- No utilice la unidad como base para un televisor. Se pueden producir lesiones corporales graves o daños a sus pertenencias.
- No monte ni fije nada a los lados o a la parte trasera o delantera de la unidad, ya que esto puede crear una fuerza que conduzca al volcamiento de la unidad. Se pueden producir lesiones corporales graves o daños a sus pertenencias.
- No apile las unidades. Apilar las unidades no es seguro y existe el riesgo de voltearse, pudiendo causar lesiones corporales graves o daños a sus pertenencias.
- No cuelgue la unidad a la pared. La estructura del producto no está diseñada para colgarse de las paredes. Se pueden producir lesiones corporales graves, daños a sus pertenencias o a las paredes.
- Recomendamos que proteja la superficie donde va a trabajar durante el ensamblaje para evitar que se rayen o dañen las superficies de las mesas, los pisos de madera, etc. Siga los procedimientos de seguridad al utilizar herramientas eléctricas y escaleras.
- Le recomendamos ajustar los tornillos a mano. Tenga cuidado de no ajustar demasiado si usa herramientas eléctricas.
- Esta unidad está diseñada para ser ensamblada por un adulto; un niño no debe separarla o desarmarla debido a que incluye partes pequeñas.
- Este producto está diseñado para niños de 3 años o más.

# HELPFUL HINTS | CONSEILS UTILES | CONSEJOS PRÁCTICOS

Use "PART IDENTIFICATION" and exploded view to identify parts!

Utiliser l'« IDENTIFICATION DES PIÈCES » et le schéma éclaté pour identifier les pièces!

¡Use la "IDENTIFICACIÓN DE LAS PIEZAS" y la perspectiva ampliada para identificar las piezas!

- Note overall shape of part.
- Remarquer la forme générale de chaque pièce.
- Vea la forma de las piezas en general.

- Count and locate holes in each part.
- Compter et localiser les trous de chaque pièce.
- Cuente y ubique los agujeros de cada pieza.

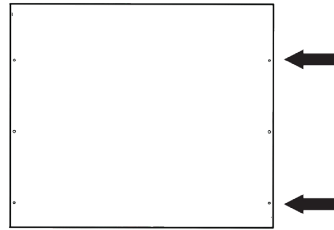

FINISHED EDGE | BORDURE OUVRÉE | BORDE ACABADO

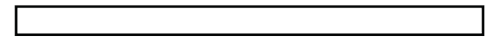

UNFINISHED EDGE | BORDURE BRUTE | BORDE SIN ACABAR



CORRECT | ADÉQUAT | CORRECTO

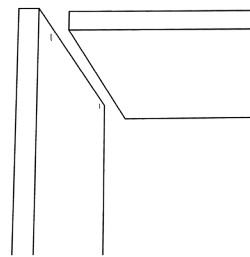

INCORRECT | INADÉQUAT  
INCORRECTO

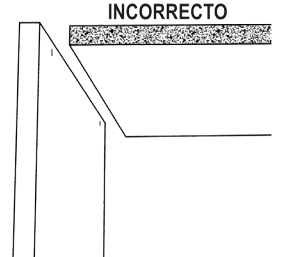

## TIGHTENING CAM POST | RESSERRER LES BOULONS À TIGE | AJUSTE DEL POSTE DE LEVA

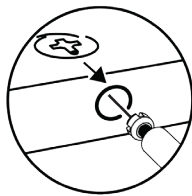

Be sure cam lock arrow points to hole and push cam post into hole.

S'assurer que la flèche du boulon à verrou pointe vers le trou et pousser le boulon à tige dans le trou.

Asegúrese de que la flecha del cierre de leva apunte al agujero y empuje el poste de leva en el agujero.

Turn cam lock until FULLY tightened

Tourner le boulon à verrou jusqu'à ce qu'il soit ENTIÈREMENT resserré

Gire el cierre de leva hasta que esté COMPLETAMENTE ajustado

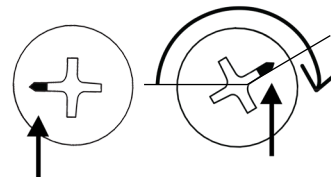

- We recommend you hand tighten screws. Use care not to over tighten if using power tools!
- Nous recommandons de resserrer les vis à la main. Prendre garde de ne pas trop serrer en utilisant des outils mécaniques.
- Recomendamos ajustar los tornillos de forma manual. Tenga cuidado de no ajustar demasiado si utiliza herramientas eléctricas.



We recommend you assemble on a soft surface to avoid damage to the unit or surface.



Nous vous recommandons de faire l'assemblage sur une surface lisse afin d'éviter d'endommager l'unité ou la surface.



Recomendamos realizar el ensamblaje sobre una superficie suave para evitar cualquier daño a la unidad o a la superficie.

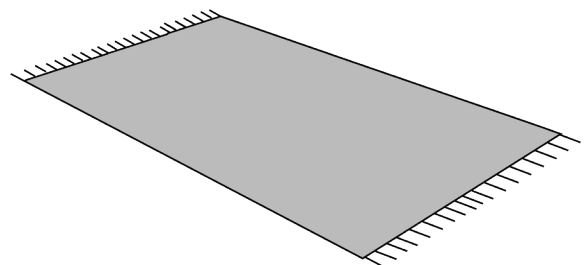

# PARTS | PIÈCES | PIEZAS

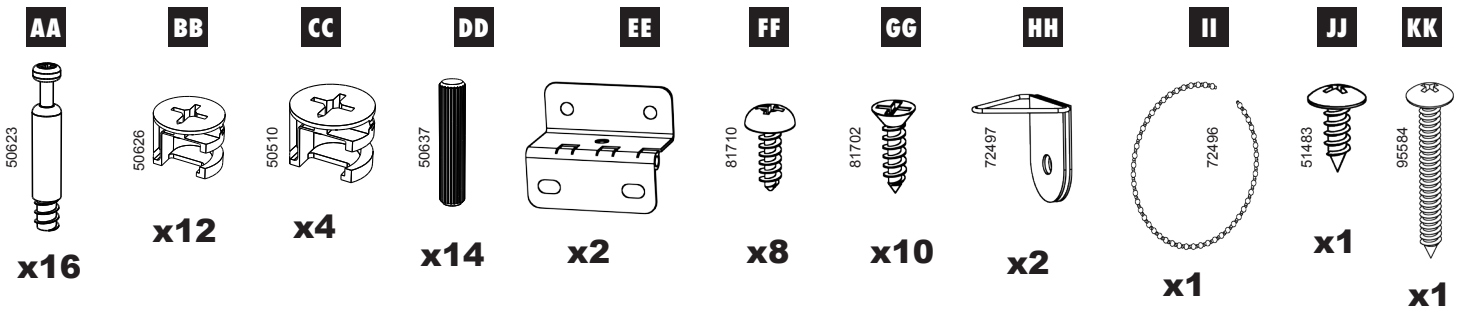
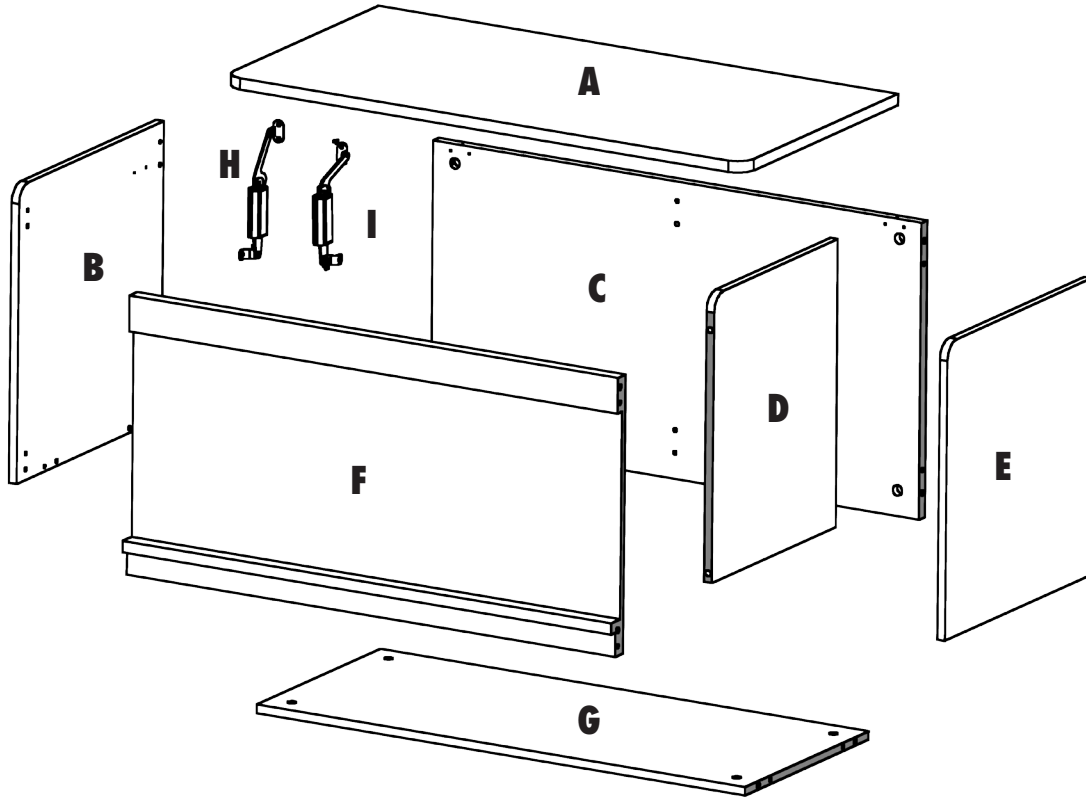

Locate a sticker or a “stamp” on an unfinished edge to identify parts.

To ease assembly, all unfinished edges/sides are shown as a shaded pattern throughout each assembly step.

Localiser un autocollant ou une estampe servant à identifier les pièces sur une bordure brute.

Pour encore une fois le montage, toutes les bordures et surfaces brutes sont présentées en « gris » à chaque étape du processus de montage.

Localiser un autocollant ou une estampe servant à identifier les pièces sur une bordure brute.

Pour encore une fois le montage, toutes les bordures et surfaces brutes sont présentées en « gris » à chaque étape du processus de montage.



# 1

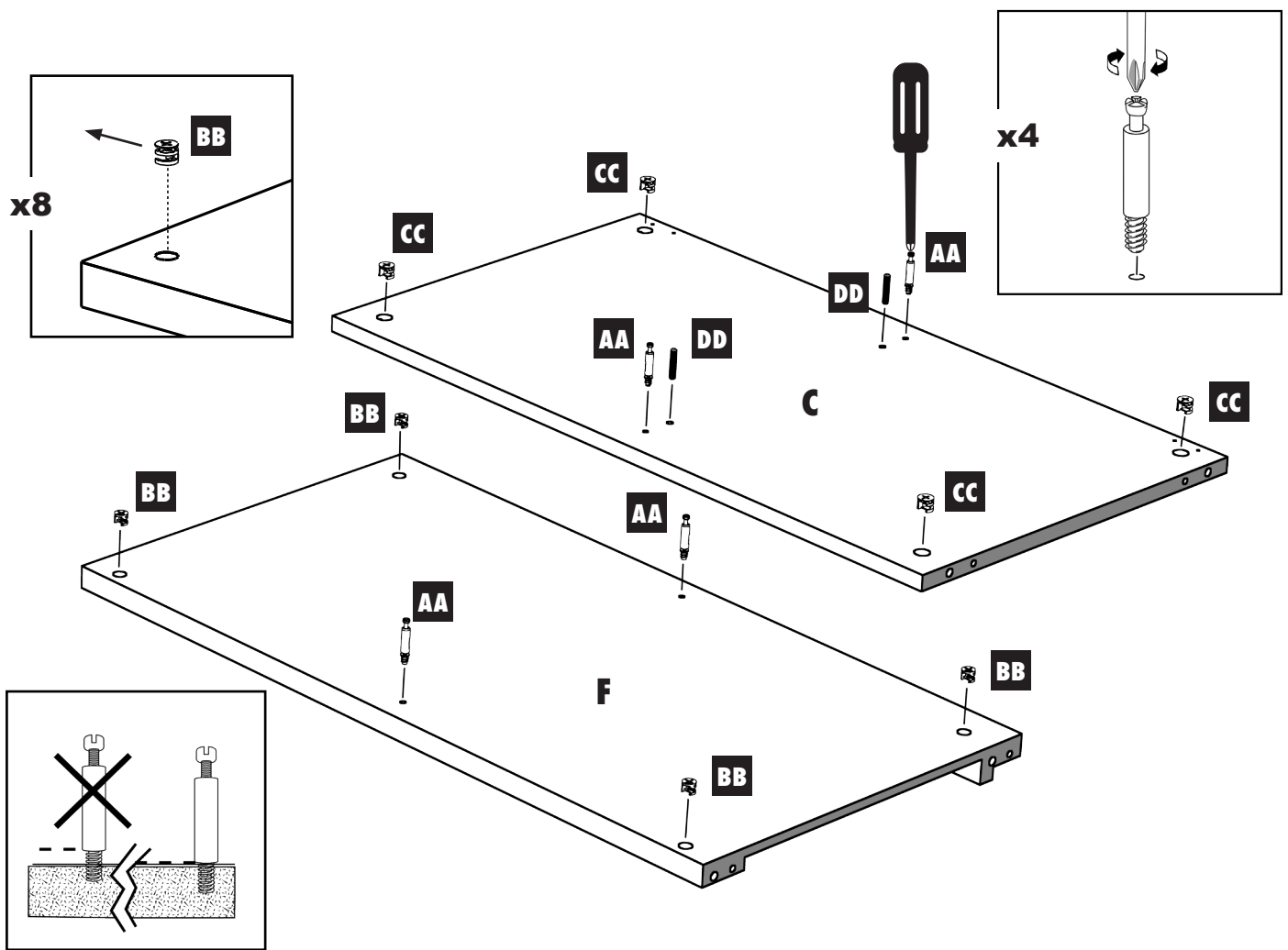
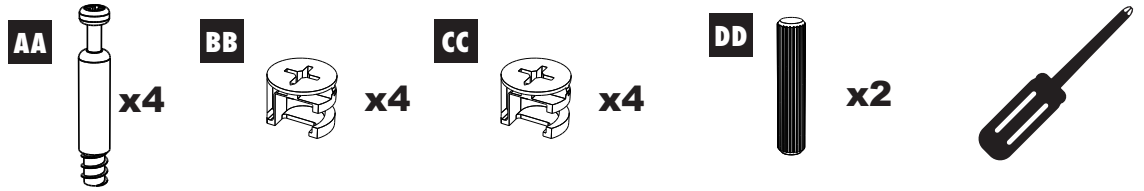

**PLEASE NOTE:** Cam post is secure when threads on screw are not showing.

Insert cam lock and press to bottom of hole. Ensure arrow on camlock is pointing towards outer edge as shown.

Insert dowels into holes as shown.

**VEUILLEZ PRENDRE NOTE :** Le boulon à tige est bien fixé lorsque le filetage de la vis n'est plus visible.

Insérer le boulon à verrou et l'enfoncer au fond de le trou. Veiller à ce que la flèche du boulon à verrou pointe vers le trou de la bordure extérieure, comme illustré.

Insérer les goupilles dans les trous comme montré.

**A CONSIDERAR:** El cuerpo de la traba estará asegurado cuando los filetes de la rosca yo no estén a la vista.

Introducir la traba y presionarla hasta el fondo del orificio. La flecha de la traba debe quedar orientada hacia el orificio del borde externo, tal como se muestra.

Inserte los tarugos dentro de los orificios tal como se muestra.

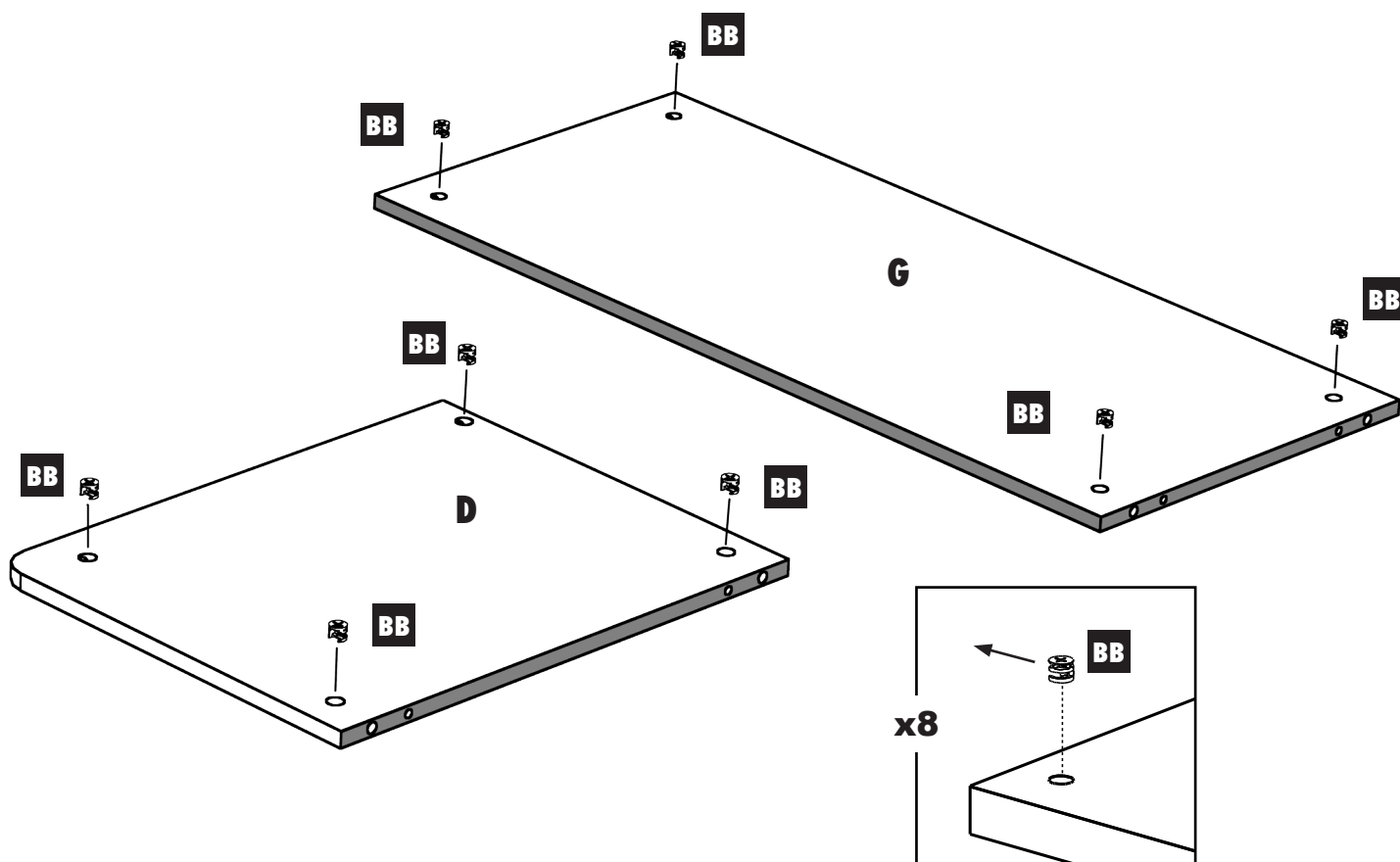
**BB****x8****2**

Insert cam lock and press to bottom of hole. Ensure arrow on camlock is pointing towards outer edge as shown.

Insérer le boulon à verrou et l'enfoncer au fond de le trou. Veiller à ce que la flèche du boulon à verrou pointe vers le trou de la bordure extérieure, comme illustré.

Introducir la traba y presionarla hasta el fondo del orificio. La flecha de la traba debe quedar orientada hacia el orificio del borde externo, tal como se muestra.

**CLOSETMAID®**

# 3

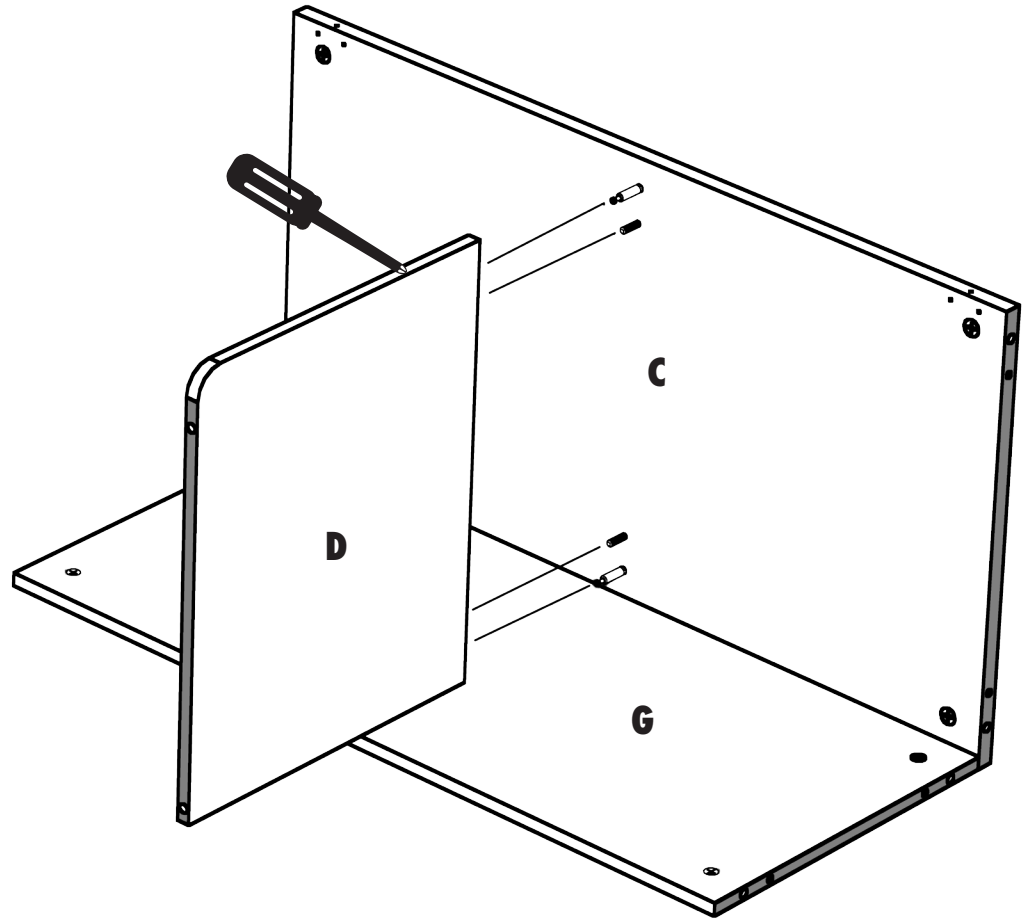
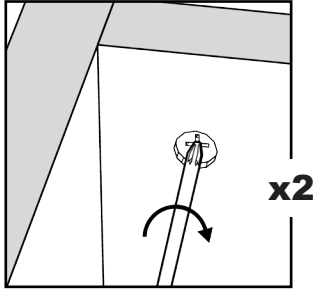

Lay bottom panel flat with cam lock holes facing up.

Arrange back panel as shown and align center divider with cam posts and dowels as shown.

Tighten cam locks on center divider to secure.

Déposer le panneau inférieur à plat, avec les trous pour boulons à verrou qui font face vers le haut.

Arranger le panneau arrière, comme illustré, et aligner le diviseur central avec les boulons à verrou et les goujons, comme illustré.

Serrer les boulons à verrou du diviseur central pour le fixer.

Apoyar el panel inferior horizontalmente, con los orificios de las trabas hacia arriba.

Colocar el panel trasero tal como se muestra y alinear el separador central con las trabas y espigas tal como se muestra.

Ajustar las trabas del separador central.





# 4

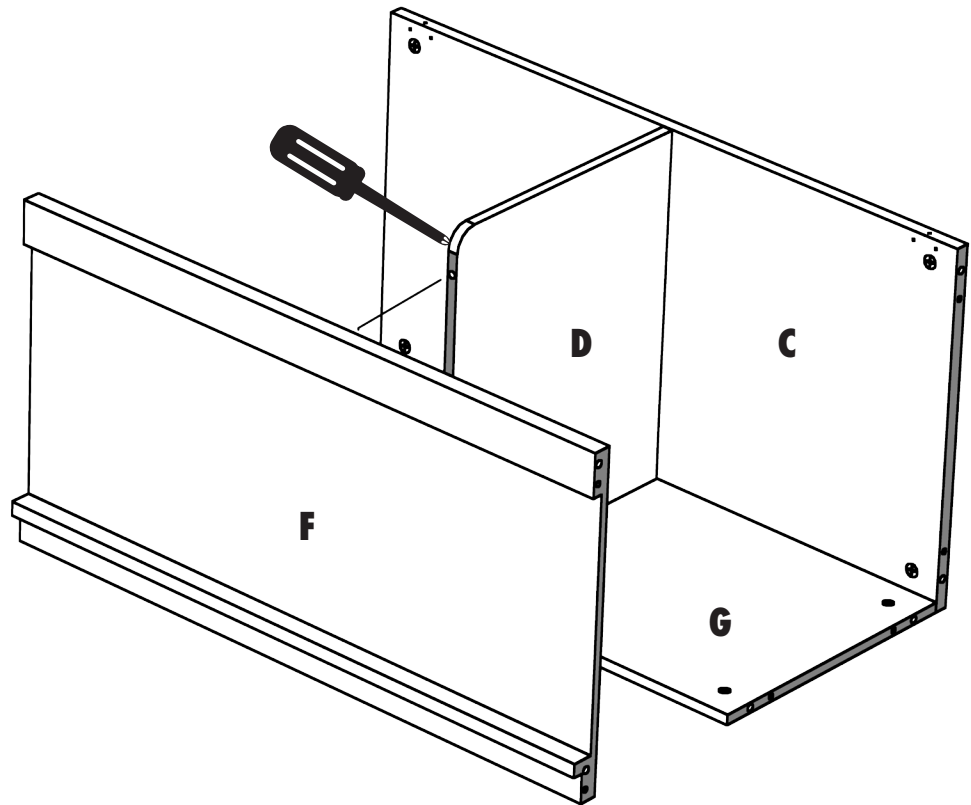
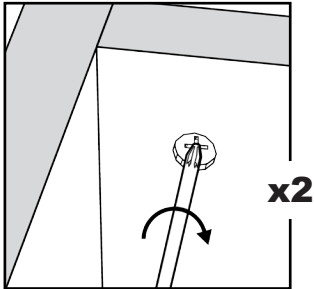

Align cams and dowels of front panel with holes in center divider and install as shown.

Tighten cams in center divider to secure.

Aligner les boulons à verrou et les goujons du panneau avant avec les trous du diviseur central et installer, comme illustré.

Serrer les boulons à verrou dans le diviseur centrale pour le fixer.

Alinear las trabas y espigas del panel frontal con los orificios del separador central e instalarlas tal como se muestra.

Ajustar las trabas del separador central.

# 5

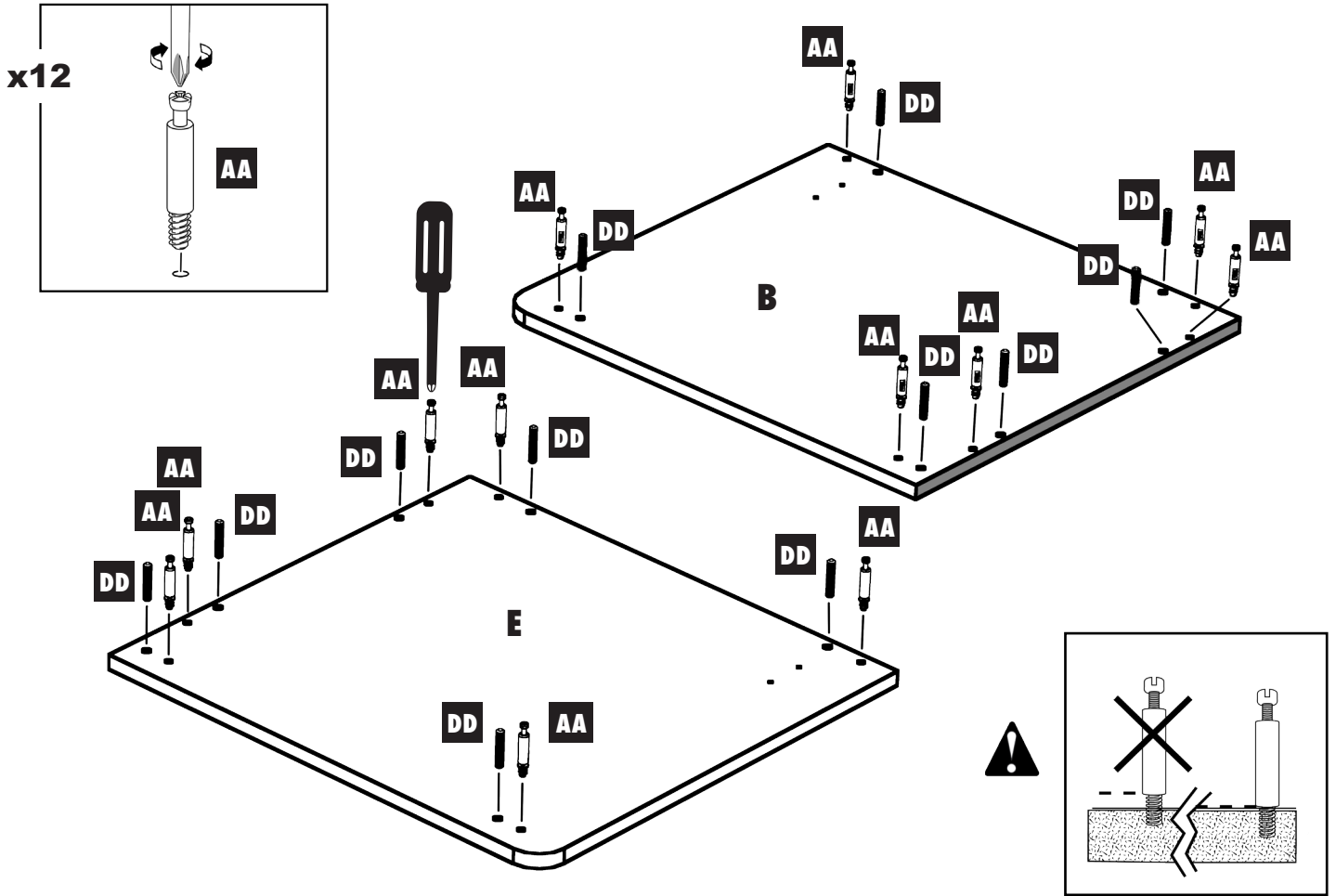

PLEASE NOTE: Cam post is secure when threads on screw are not showing.

Insert cam posts and dowels into holes as shown.

VEUILLEZ PRENDRE NOTE : Le boulon à tige est bien fixé lorsque le filetage de la vis n'est plus visible.

Insérer les boulons à tige et les goujons dans les trous, comme illustré.

A CONSIDERAR: El cuerpo de la traba estará asegurado cuando los filetes de la rosca yo no estén a la vista.

Colocar las trabas giratorias y las espigas en los orificios, tal como se muestra



# 6

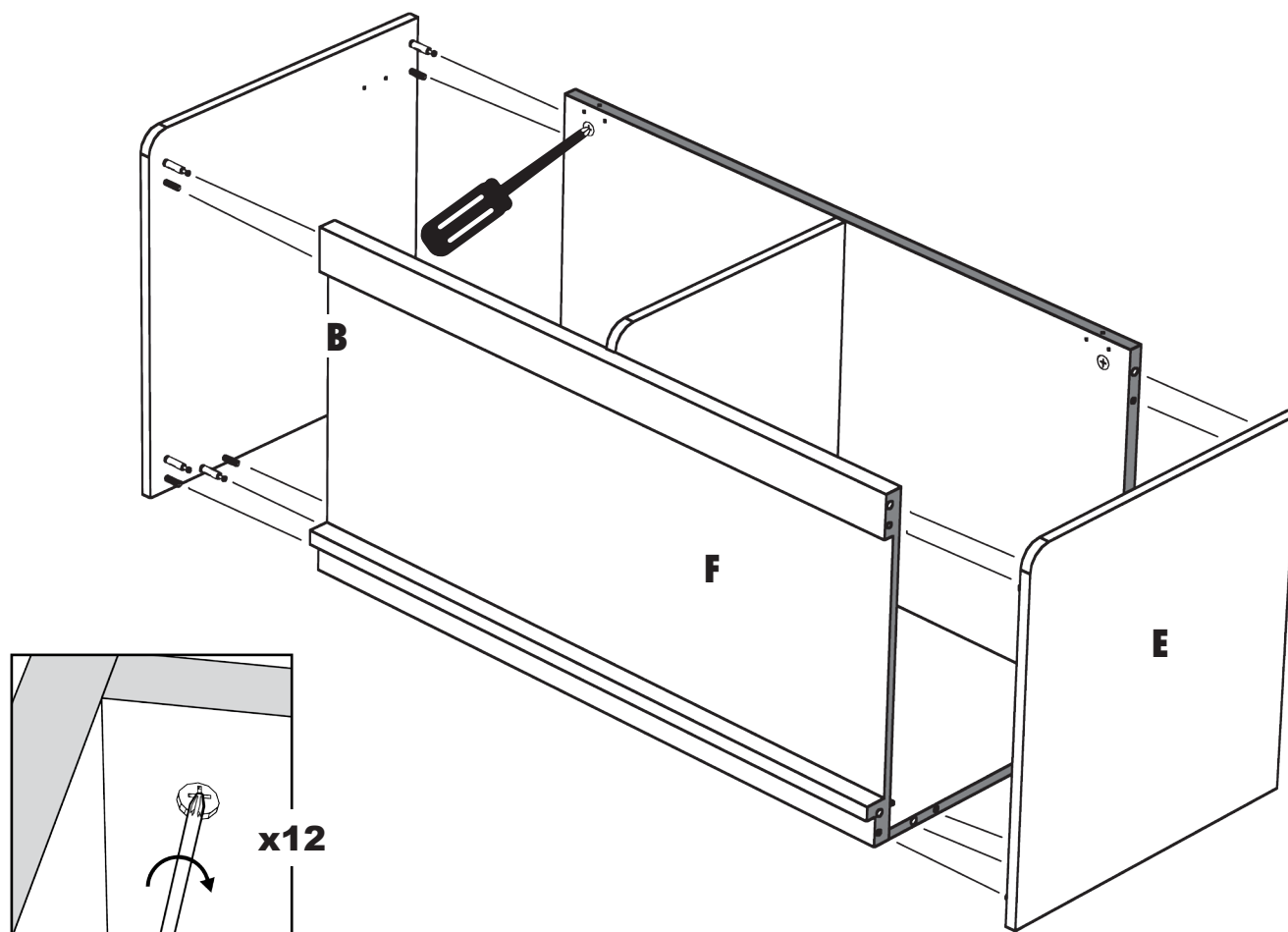

Align cams and dowels in side panels with holes in assembly and bottom panel.

Install each side and tighten cam locks to secure.

Aligner les boulons à verrou et les goujons insérés dans les panneaux latéraux avec les trous de l'assemblage et du panneau inférieur.

Installer chaque côté et serrer les boulons à verrou pour bien les fixer en place.

Alinear las trabas y espigas de los paneles laterales con los orificios del estante y del panel inferior.

Colocar los laterales y ajustar las trabas giratorias para fijarlos.

# 7



x2



x4

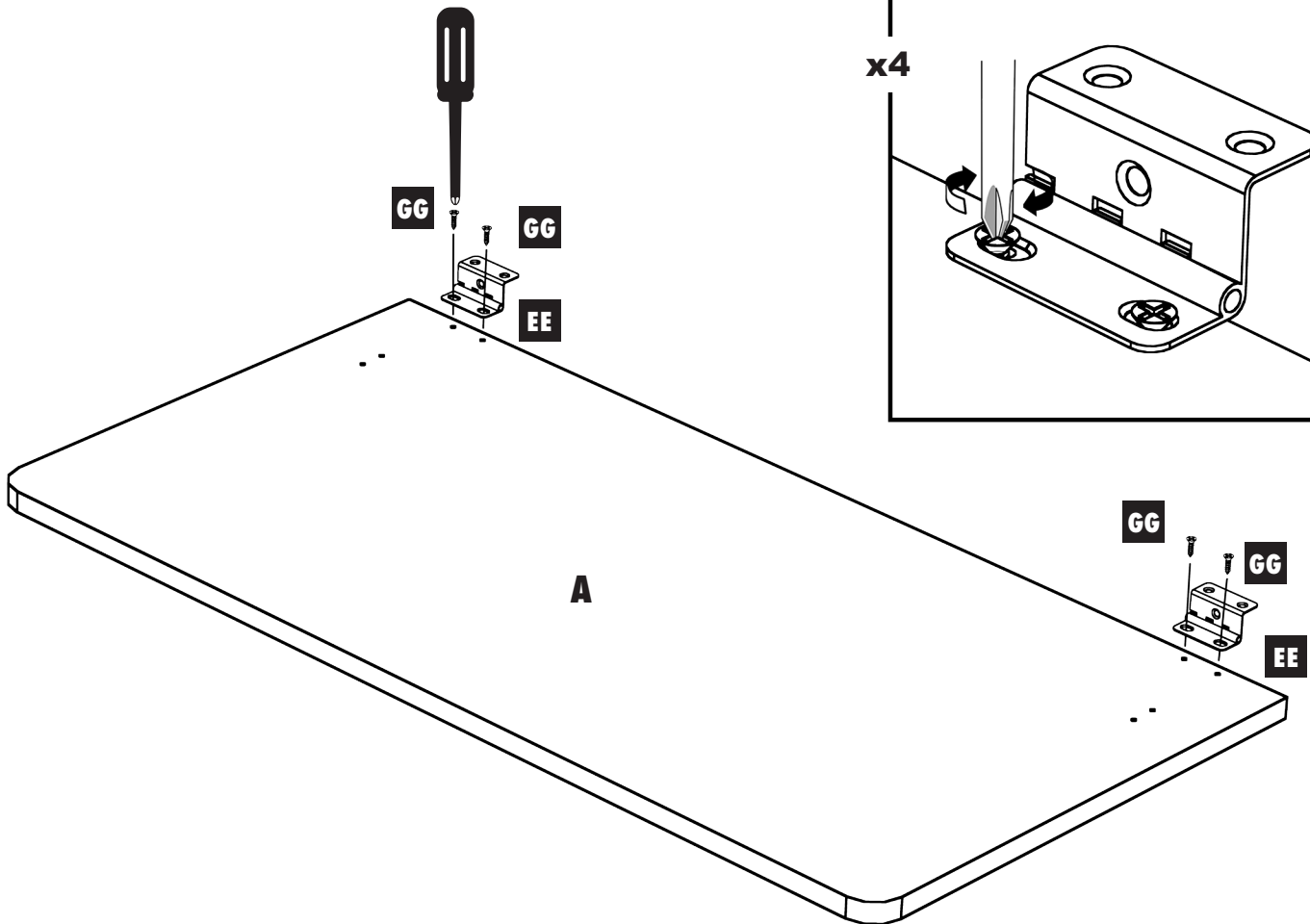

PLEASE NOTE: Align hinge as shown. Use oval holes on short side. Be sure bevels are facing Up.

VEUILLEZ PRENDRE NOTE : Aligner les charnières comme illustré. Utiliser les trous de forme ovale du côté court.

A CONSIDERAR: Alinear la bisagra tal como se muestra. Usar los orificios ovalados del lado más corto.

Use small screw fastener to secure hinge to pre-drilled holes in top as shown.

Utiliser une petite fixation à vis pour fixer la charnière aux trous prépercés de la portion supérieure, comme illustré.

Usar los tornillos pequeños para fijar la bisagra en los orificios superiores, tal como se muestra.



GG



x6

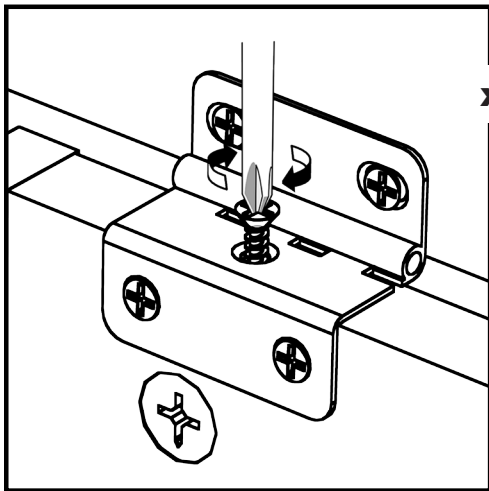

x6

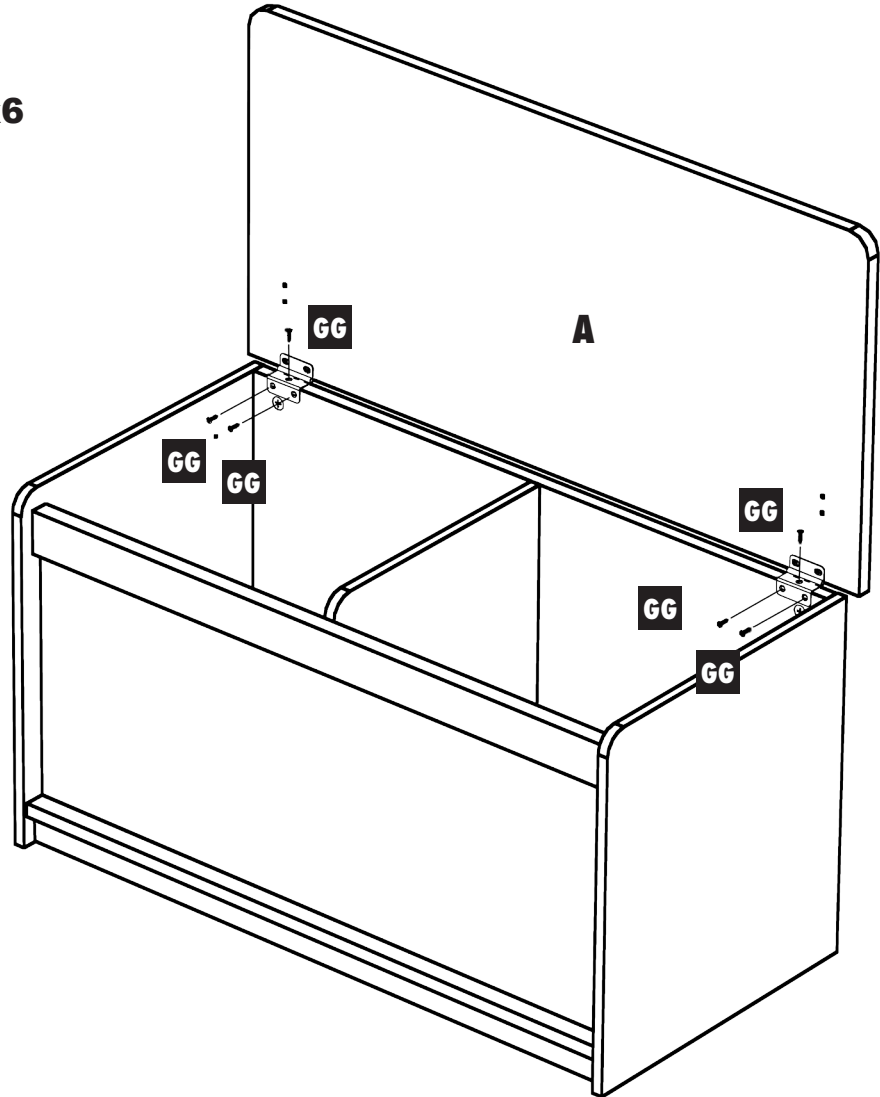

Align top panel with assembly as shown.

Use small screw fasteners to secure each hinge into predrilled holes in assembly.

Aligner le panneau supérieur avec l'assemblage, comme illustré.

Utiliser les petites fixations à vis pour fixer chaque charnière dans les trous prépercés de l'assemblage.

Alinear el panel superior con el estante, tal como se muestra.

Usar los tornillos pequeños para fijar cada bisagra a los orificios de la unidad.

# 9

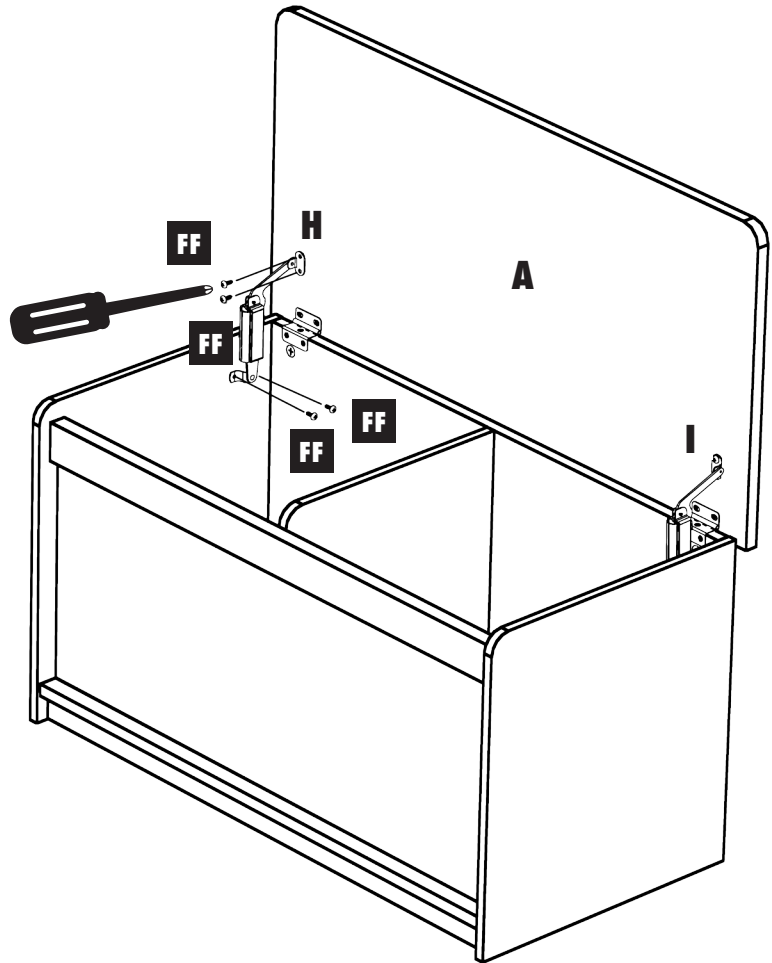
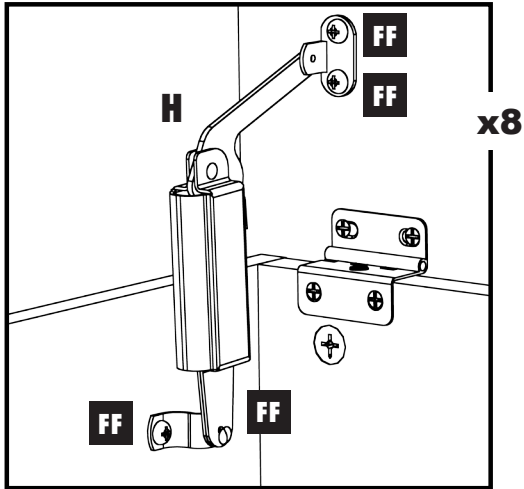

**PLEASE NOTE:** Align large hinge brace as shown.

Use small screw to secure hinge to pre-drilled holes in top and sides as shown.

Repeat for other side of unit.

**VEUILLEZ PRENDRE NOTE :** Aligner le grand renfort de charnière, comme illustré.

Utiliser les petites vis pour fixer la charnière aux trous prépercés des panneaux supérieur et latéraux, comme illustré.

Répéter pour l'autre côté de l'unité.

**A CONSIDERAR:** Alinear el soporte de la bisagra grande tal como se muestra.

Usar los tornillos pequeños para fijar la bisagra en los orificios superiores y laterales, tal como se muestra.

Hacer lo mismo del otro lado de la unidad.



# 10

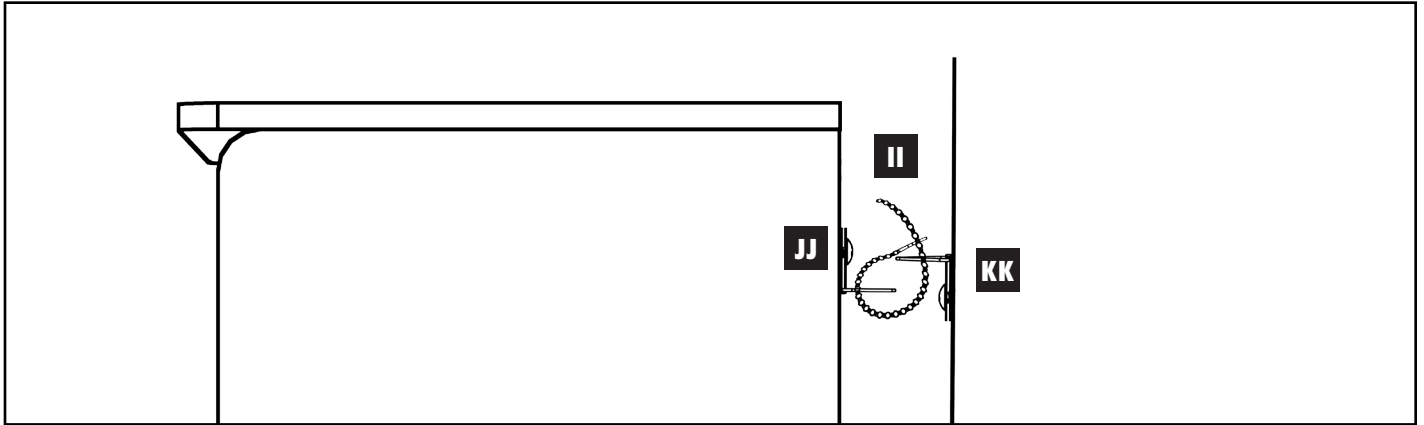
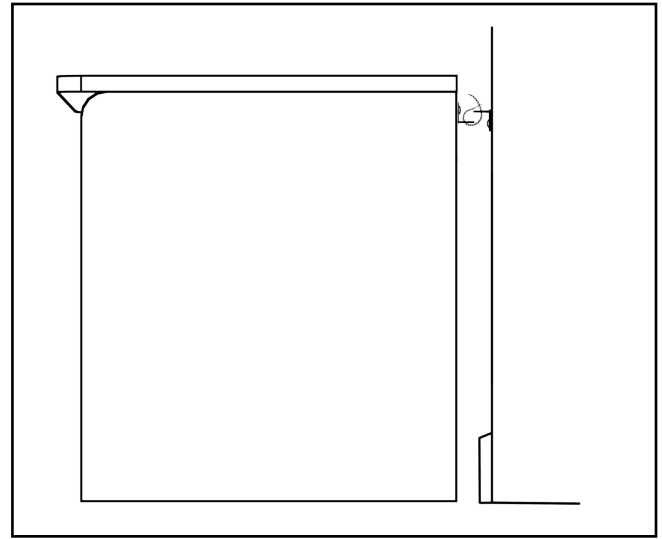
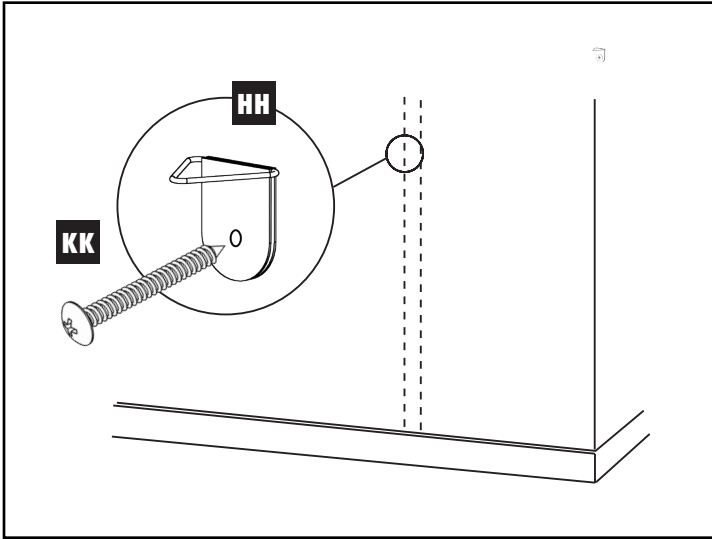

Use small screw fastener to mount triangle anchor to back of unit approximately 1" below lid.

Use long screw fastener to mount triangle anchor to wall stud at appropriate height.

Use zip tie to secure both anchors together as shown. Tighten as far as possible.

Utiliser une petite fixation à vis pour poser l'ancrage triangulaire au dos de l'unité, à environ 1 po sous le couvercle.

Utiliser la longue fixation à vis pour poser l'ancrage triangulaire au poteau mural, à la hauteur appropriée.

Utiliser l'attache à usage unique pour fixer les deux ancrages ensemble, comme illustré. Serrer le plus possible.

Usar el tornillo pequeño para montar el anclaje triangular a la parte trasera, aproximadamente a 1" debajo de la tapa.

Usar los tornillos largos para montar el anclaje triangular a la altura que corresponda.

Usar un lazo para unir ambos anclajes, tal como se muestra. Serrar le plus possible.